

Betriebsanleitung
User manual
Mode d'emploi

Art. 39513

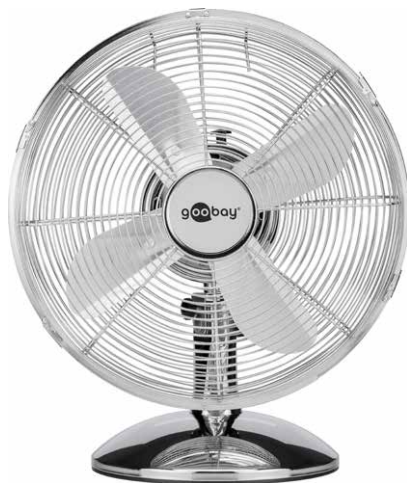

12" Retro-Tischventilator
12-inch retro table fan
Ventilateur de table rétro 12"

BETRIEBSANLEITUNG

Inhalt

1	Sicherheitshinweise	3
	1.1 Allgemeines	3
	1.2 Warnstufen	4
	1.3 Zielgruppeninformationen	4
2	Beschreibung und Funktion	4
	2.1 Produkt	4
	2.2 Lieferumfang.....	5
	2.3 Technische Daten.....	6
3	Bestimmungsgemäßer Gebrauch.....	6
4	Montage	7
	4.1 Vorbereitung	7
	4.2 Montage.....	7
5.	Betrieb.....	9
	5.1 Aufstellen	9
	5.2 Anschließen.....	9
	5.3 Einstellen der Gebläsestufen	10
	5.4 Rotation	10
6	Wartung, Pflege, Lagerung und Transport	11
7	Haftungshinweis	11
8	Entsorgungshinweise.....	11
	8.1 Produkt	11
	8.2 Verpackung.....	11

1 Sicherheitshinweise

1.1 Allgemeines

- Lesen Sie die Betriebsanleitung vollständig und sorgfältig vor Gebrauch. *Die Betriebsanleitung ist Bestandteil des Produktes und enthält wichtige Hinweise zum korrekten Gebrauch.*

- Bewahren Sie die Betriebsanleitung auf. *Die Betriebsanleitung muss bei Unsicherheiten und Weitergabe des Produktes verfügbar sein.*

- Benutzen Sie Produkt, Produktteile und Zubehör nur in einwandfreiem Zustand.
- Überprüfen Sie regelmäßig, ob das Gerätekabel noch intakt ist.
- Benutzen Sie das Produkt nicht, wenn das Kabel beschädigt ist.
- Bei Fragen, Defekten, mechanischen Beschädigungen, Störungen und anderen nicht durch die Begleitdokumentation behebbaren Problemen, an Händler oder Hersteller wenden.
- Vergleichen Sie die technischen Daten von Produkt und Stromnetz. *Diese müssen übereinstimmen oder im angegebenen Bereich liegen.*



Stromschlaggefahr

- Im Notfall, nach Gebrauch und bei Gewitter Netzstecker direkt am Steckergehäuse ziehen!
 - Gehäuse nicht öffnen.
 - Produkt und Zubehör nicht modifizieren.
 - Benutzen Sie das Gerät nicht mit feuchten Händen.
 - Stellen Sie das Produkt nicht an ein offenes Fenster.
- Regen, der auf den Ventilator spritzt, kann zu einem Stromschlag führen.*
- Verpackung, Kleinteile und Dämmmaterial gegen unbeabsichtigte Benutzung sichern.
 - Betreiben Sie das Gerät nur mit geschlossenem, intaktem Schutzgitter.
 - Verwenden Sie das Gerät nicht, wenn das Schutzgitter beschädigt ist.
 - Schalten Sie zuerst das Gerät aus und ziehen Sie den Netzstecker, ehe Sie das Schutzgitter entfernen.
 - Ziehen Sie das Produkt immer am Stecker, nicht am Kabel.
 - Stecken Sie keine Finger oder Gegenstände durch das Schutzgitter *Dies kann zu Verletzungen oder Schäden am Gerät führen.*
 - Halten Sie lange Haare und lose Kleidung vom Ventilator fern. *Diese können vom Luftstrom angesaugt werden.*
 - Stellen Sie sicher, dass sich der Ventilator nicht in der Nähe von Vorhängen oder Gegenständen befindet, die in den Ventilator gezogen werden können.
 - Betreiben Sie den Ventilator nicht im Bereich von explosiven und/oder brennbaren Gasen.
 - Stellen und betreiben Sie das Produkt nicht in die Nähe von offenen Flammen, Koch- oder wärmeerzeugenden Produkten wie Heizkörper, Heiz-Register und Öfen.

Betriebs- und Lagerbedingungen

- Produkt, Produktteile und Zubehör sicher platzieren, installieren und transportieren.
- Platzieren Sie das Produkt während des Betriebes auf eine stabile, ebene, trockene und staubfreie Fläche, so dass es während des Betriebes nicht kippen und der Bodenbelag durch Vibrationen nicht beschädigt werden kann.

- Vermeiden sie extreme Belastungen wie Hitze und Kälte, Nässe und direkte Sonneneinstrahlung, Mikrowellen sowie Vibrationen und mechanischen Druck.
- Betreiben Sie das Produkt nicht in staubigen Umgebungen und bei mangelhafter Belüftung.
- Decken Sie das Produkt nicht ab.
- Halten Sie Ventilatorschlitze und Lüftungsschlitze frei.
- Lassen Sie das Produkt im Betrieb NIE unbeaufsichtigt.
- Schalten Sie das Gerät aus und trennen Sie das Produkt bei Nichtgebrauch, bei Anbringung von Zubehörteilen, zur Reinigung oder bei Störung vom Netz.

1.2 Warnstufen

- ⚠️ WARNUNG** Warnung vor Gefahren, die bei Missachtung der Sicherheitshinweise zu **Tod oder schweren Verletzungen** führen können.
- ⚠️ VORSICHT** Warnung vor Gefahren, die bei Missachtung der Sicherheitshinweise zu **Verletzungen** führen können.
- ⚠️ ACHTUNG** Warnung vor Gefahren, die bei Missachtung der Hinweise zu **Sachschäden** führen können.

1.3 Zielgruppeninformationen

Aufgrund unterschiedlich hoher Risiken und Gefahrenpotentiale dürfen einige Arbeitsschritte nur von geschulten Fachkräften ausgeführt werden:

Arbeitsschritt	Benutzergruppe
Montage, Betrieb, Pflege, Lagerung, Transport, Entsorgung	Endverbraucher und Benutzer mit mechanischen und elektrotechnischen Grundkenntnissen
Demontage, Wartung, Reparatur	Geschulte Fachkräfte >> spezielle Sicherheitsmaßnahmen, Fachwissen und Werkzeuge nötig!

Tab.1: Benutzergruppen

Nicht für Kinder und Personen mit physisch und/oder psychisch eingeschränkten Fähigkeiten geeignet.

2 Beschreibung und Funktion



2.1 Produkt

Der 12“ Retro-Tischventilator sorgt für eine angenehme Erfrischung an heißen Tagen.

- 4 Leistungsstufen: Aus, Leicht, Mittel, Stark
- robustes Metallgehäuse
- stabiler und winkelverstellbarer Sockel

2.2 Lieferumfang

Nr.	Beschreibung	Anzahl (Stk.)	Abbildung
1	Basis	1	
2	Einsatz Basis	1	
3	Motorblock mit Drehschalter zur Einstellung der Gebläsestärke und Sockel	1	
4	L-Fixierschraube	1	
5	Unterlegscheibe	1	
6	Kreuzschlitzschraube Ø x L = 11 x 15 mm	4	
7	Hinteres Schutzgitter	1	
8	Vorderes Schutzgitter	1	
9	a) Kreuzschlitzschraube Ø x L = 6,2 x 11,5 mm b) Schraubenmutter Ø = 6,0 mm	1	

10	Rotor	1	
11	Bedienungsanleitung	1	

Tab.2: Lieferumfang

2.3 Technische Daten

Modell	39513
Eingangsspannung	220-240 V~ @ 50/60 Hz
Leistung (W) Standby-Leistungsaufnahme	40 --
Max. Volumenstrom (m ³ /min) Service-Wert (m ³ /min) / W	36 0,96
Max. Luftgeschwindigkeit (m/s)	5,5
Schalleistungspegel (dB _A)	62
Schutzart / Schutzklasse	IPX0 / I 
Farbe	Chrom
Maße B x H x T (cm) Ø (cm)	34 x 51 x 25 34
Nettogewicht (g)	2900
Geräteanschluss	Schutzkontaktstecker (Typ F, CEE 7/7) 90°
Kabellänge (inkl. Schutzkontaktstecker) [m]	1,6

Tab.3: Technische Daten

3 Bestimmungsgemäßer Gebrauch



Dieses Produkt ist ausschließliche für den privaten Gebrauch und den dafür vorgesehenen Zweck vorgesehen. Dieses Produkt ist nicht für den gewerblichen Gebrauch bestimmt. Eine andere als in Kapitel „Beschreibung und Funktion“ bzw. in den Sicherheitshinweisen“ beschriebene Verwendung ist nicht gestattet. Dieses Produkt darf nur in trockenen Innenräumen benutzt werden. Das Nichtbeachten und Nichteinhalten dieser Bestimmungen und der Sicherheitshinweise können zu schweren Unfällen, Personen- und Sachschäden führen.

IPX0: Dieses Produkt ist nicht gegen Wasser geschützt.

4 Montage

4.1 Vorbereitung

1. Kontrollieren Sie den Lieferumfang auf Vollständigkeit und Unversehrtheit.
2. Vergleichen Sie die technischen Daten von Produkt und Stromnetz. Diese müssen identisch sein.

4.2 Montage



Verletzungsgefahr durch Stolpern und Sturz

- Produkt, Produktteile und Zubehör sicher platzieren, installieren und transportieren.

Schnittverletzung

- Berühren sie den Rotor nicht an den Kanten.

Der Rotor ist scharfkantig.

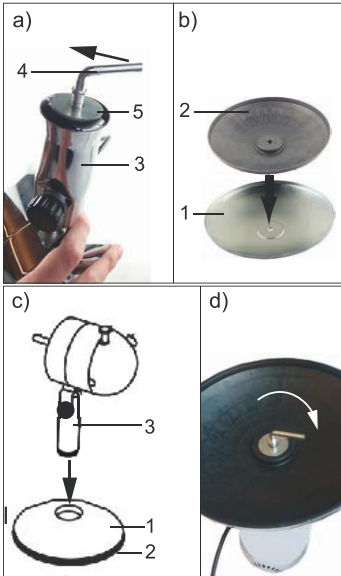

Fig.1: Montage Basis

1. Lösen Sie die L-Fixierschraube (4) vom Sockel.
2. Schrauben Sie sie gegen den Uhrzeigersinn ab. Abb. 1 a).
3. Ziehen Sie die Unterlegscheibe (5) vom Sockel (3) ab.
4. Lege Sie den Einsatz wie in Abb. 1 b) gezeigt in die Basis (1).
5. Setzen Sie den Sockel auf die Basis. Abb. 1 c).

Der Sockel muss in die vorgegebene Vertiefung rutschen.

6. Drehen Sie Sockel und Basis um. *Die Bohrlöcher von Basis und Sockel müssen übereinander liegen.*

7. Legen Sie erst die Unterlegscheibe auf die Bohrung der Basis.
8. Stecken Sie die L-Fixierschraube durch die Unterlegscheibe und die Bohrung von Einsatz und Sockel.
9. Drehen Sie die L-Fixierschraube im Uhrzeigersinn fest. Abb 1 d).

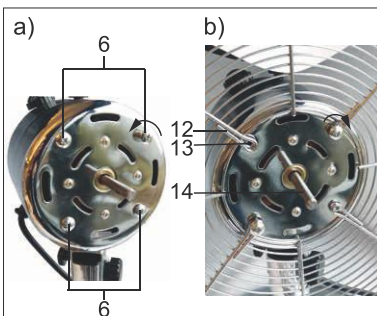

Fig.2: Montage hinteres Schutzgitter

10. Drehen Sie die Sockel-Basiseinheit wieder um.
11. Schrauben Sie die 4 Kreuzschlitzschrauben (6) durch Drehen gegen den Uhrzeigersinn vom Motorblock ab.
12. Schieben Sie das hintere Schutzgitter (7) mit dem Griff nach oben auf die Motorachse (14). *Die Ösen im Schutzgitter (12) müssen bündig zu den Bohrungen (13) im Motorblock liegen.*
13. Stecken Sie die 4 Kreuzschlitzschrauben durch die Ösen im Schutzgitter und in die Bohrungen (13) im Motorblock.
14. Drehen Sie die Kreuzschlitzschrauben im Uhrzeigersinn fest.

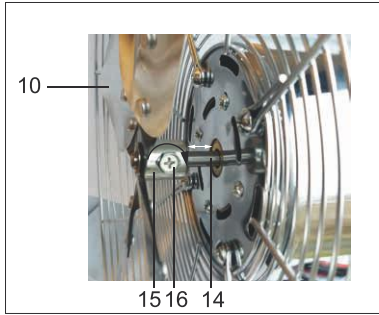

Fig.3: Montage Rotor

15. Drehen Sie die Kreuzschlitzschraube (16) am Abstandhalter (15) des Rotors (10) soweit gegen den Uhrzeigersinn auf, bis eine gut durchgängige Öffnung entsteht.
16. Schieben Sie den Rotor (9) mit dem Abstandhalter voran auf die Motorachse (14).

Der Rotor darf mit dem Abstandhalter nicht unmittelbar auf dem Motorblock aufliegen. Siehe Abb. 3.

17. Drehen Sie die Kreuzschlitzschraube am Abstandhalter wieder im Uhrzeigersinn fest.

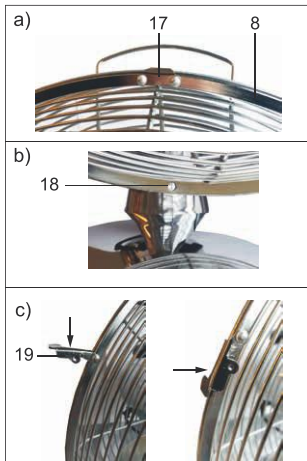

Fig.4: Montage vorderes Schutzgitter

18. Schieben Sie das vordere Schutzgitter (8) mit dem Aufhänger (17) über den oberen Rand des hinteren Schutzgitters. Abb. 4 a).
19. Prüfen Sie, ob die beiden Lochaussparungen (18) jeweils unten im Rahmen der Schutzgitter bündig übereinander liegen. Abb. 4 b).
20. Schieben Sie die 4 Verriegelungsklemmen (19), die sich jeweils seitlich am vorderen Schutzgitter befinden über die Rahmen von beiden Schutzgittern. Abb. 4 c).
21. Schieben Sie die Kreuzschlitzschraube mit Linsenkopf (8a) durch die Lochaussparungen (18) der Schutzgitter.
22. Fixieren Sie diese mit der Schraubmutter (8b).
23. Drehen Sie die Kreuzschlitzschraube im Uhrzeigersinn fest.



Fig.5: Fertig montierter Tischventilator

- 20 Griff
- 21 Stift zur Rotationseinstellung
- 22 Drehschalter zur Einstellung der Gebläsestärke
- 23 Neigungseinstellschraube

Ende der Montage.

5. Betrieb

5.1 Aufstellen

⚠️ WARNUNG

Lebens- und Verletzungsgefahr durch unsachgemäße Umgebungsbedingungen

- Stellen Sie das Produkt nicht an ein offenes Fenster.
Regen, der auf den Ventilator spritzt, kann zu einem Stromschlag führen.
- Betreiben Sie den Ventilator nicht im Bereich von explosiven und/oder brennbaren Gasen.
- Stellen und betreiben Sie das Produkt nicht in der Nähe von offenen Flammen, Koch- oder wärmeerzeugenden Produkten wie Heizkörper, Heiz-Register und Öfen.
- Stellen Sie sicher, dass sich der Ventilator nicht in der Nähe von Vorhängen oder Gegenständen befindet, die in den Ventilator gezogen werden können.

1. Fassen Sie den Ventilator am Griff (Abb. 5, Nr. 20) an und stellen Sie ihn auf eine staubfreie, stabile und horizontale Oberfläche.
2. Achten Sie auf einen festen Stand.
Der Ventilator darf nicht auf dem Netzkabel stehen, damit er während des Betriebs nicht umkippt.
3. Drehen Sie die Vorderseite des Ventilators in die Richtung, in die Sie lüften wollen.
Zur Feinjustierung kann der Ventilator gekippt werden.
4. Lösen Sie die Neigungseinstellschraube (Abb. 5, Nr. 23).
5. Kippen Sie den Ventilator in die gewünschte Position, aus der das Gebläse kommen soll.
6. Ziehen Sie die Neigungseinstellschraube wieder an.

5.2 Anschließen

⚠️ VORSICHT

Verletzungsgefahr durch Stolpern und Sturz



- Achten Sie darauf, dass das Anschlusskabel so verlegt wird, dass es niemanden behindert und nicht beschädigt wird.
- Installieren Sie das Produkt so, dass keine Personen oder Sachen z.B. durch Herabstürzen, Stolpern o.Ä. verletzt oder beschädigt werden können.

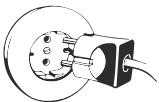

- Schließen Sie den Ventilator an eine Schutzkontaktsteckdose an.

Fig.6: Anschließen

5.3 Einstellen der Gebläsestufen

VORSICHT

Verletzungsgefahr durch unsachgemäße Handhabung

- Betreiben Sie das Gerät nur mit geschlossenem, intaktem Schutzgitter.
- Stecken Sie keine Finger oder Gegenstände durch das Schutzgitter.
Dies kann zu Verletzungen oder Schäden am Gerät führen.
- Halten Sie lange Haare vom Ventilator fern.
Diese können vom Luftstrom angesaugt werden.
- Lassen Sie das Produkt Im Betrieb NIE unbeaufsichtigt.

Die Gebläsestärke kann in 3 Stufen durch Drehen des Drehschalters, (Abb. 5, Nr. 22) eingestellt werden:

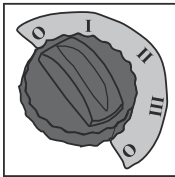

- 0 = AUS
- I = Leichtes Gebläse
- II = Mittleres Gebläse
- III = Starkes Gebläse

Fig.7: Gebläsestärke einstellen

5.4 Rotation

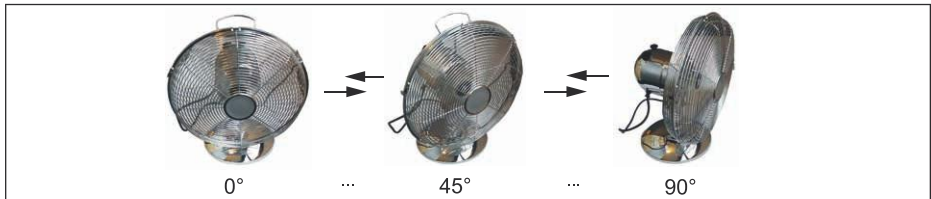
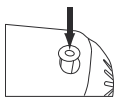

Fig.8: Rotation

Der Ventilator kann während des Betriebs um 90° rotieren, Abb. 9.



- EIN:** Drücken Sie den Stift zur Rotationseinstellung (21, Abb.5) in das Motorgehäuse.
Der Ventilator beginnt zu rotieren.

Fig.9: Rotation „EIN“

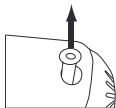

- AUS:** Ziehen Sie den Stift wieder aus dem Motorgehäuse heraus.
Der Rotationsbetrieb wird gestoppt und der Ventilator bleibt an der Position, an der die Rotation unterbrochen wurde, stehen.

Fig.10: Rotation „AUS“

- Trennen Sie den Ventilator bei Nichtgebrauch vom Netz.

6 Wartung, Pflege, Lagerung und Transport

VORSICHT

Verletzungsgefahr durch bewegliche Produktteile.

- Gliedmaßen nicht zwischen Scherteile halten.

ACHTUNG

Sachschaden

- Wartungs- und Reparaturarbeiten nur von Fachpersonal durchführen lassen.
- Regelmäßig den festen Sitz der Schrauben kontrollieren.
- Schrauben nicht zu fest anziehen.

Gewinde können beschädigt werden.

- Ziehen Sie vor jeder Reinigung den Netzstecker.
- Nur ein trockenes und weiches Tuch zum Reinigen verwenden.
- Keine Reinigungsmittel und Chemikalien verwenden.
- Kühl und trocken lagern.
- Produkt bei längerem Nichtgebrauch für Kinder unzugänglich und in trockener und staubgeschützter Umgebung lagern.
- Originalverpackung für den Transport aufheben und verwenden.

7 Haftungshinweis

§

Druckfehler und Änderungen an Produkt, Verpackung oder Produktdokumentation behalten wir uns vor.

- Beachten Sie unsere Garantiebedingungen. Diese können Sie in aktueller Form unter den genannten Kontaktdaten anfragen.

8 Entsorgungshinweise

8.1 Produkt



Elektrische und elektronische Geräte dürfen nach der europäischen WEEE-Richtlinie nicht mit dem Hausmüll entsorgt werden.

Deren Bestandteile müssen getrennt der Wiederverwertung oder Entsorgung zugeführt werden, weil giftige und gefährliche Bestandteile

bei unsachgemäßer Entsorgung die Gesundheit und Umwelt nachhaltig schädigen können. Sie sind als Verbraucher nach dem Elektroggesetz (ElektroG) verpflichtet, elektrische und elektronische Geräte am Ende ihrer Lebensdauer an den Hersteller, die Verkaufsstelle oder an dafür eingerichtete, öffentliche Sammelstellen kostenlos zurückzugeben. Einzelheiten dazu regelt das jeweilige Landesrecht. Das Symbol auf dem Produkt, der Betriebsanleitung und/oder der Verpackung weist auf diese Bestimmungen hin. Mit dieser Art der Stofftrennung, Verwertung und Entsorgung von Altgeräten leisten Sie einen wichtigen Beitrag zum Schutz unserer Umwelt.

WEEE Nr.: 82898622

8.2 Verpackung



Verpackungen können kostenlos in den entsprechenden Sammelstellen entsorgt werden - Papier in der Papiertonne, Kunststoffe im gelben Sack und Glas im Altglas-Container. DE4535302615620-V

USER MANUAL

EN

Content

1	Safety Instructions	13
	1.1 General	13
	1.2 Warning levels	14
	1.3 Target group information	14
2.	Description and Function	14
	2.1 Product	14
	2.2 Scope of delivery	15
	2.3 Specifications	16
3	Intended Use.....	16
4	Installing and Operating.....	16
	4.1 Preparing	16
	4.2 Installing	17
5	Operating	19
	5.1 Setting up	19
	5.2 Connecting	19
	5.3 Adjusting the blower intensity.....	20
	5.4 Rotation	20
6	Maintenance, Care, Storage and Transportation	21
7	Liability Notice.....	21
8	Disposal Instructions	21
	8.1 Product	21
	8.2 Packaging.....	21

1 Safety Instructions

1.1 General

- Read the user manual completely and carefully before use. The user manual is part of the product and contains important information for correct use.
- Keep this user manual.

The user manual must be available for uncertainties and passing the product.

- Use product, product parts and accessories only in perfect condition.
- Check regularly whether the device cable is still intact.
- Do not use the product if the cable is damaged.
- Compare the specifications of product and power supply.

They must be identical or be within the specified range.

- In case of questions, defects, mechanical damage, trouble and other problems, non-recoverable by the documentation, contact your dealer or producer.



Risk of electric shock

- In case of emergency, during thunderstorms and after use, pull the product on its plug housing!
- Do not open the housing.
- Do not modify product and accessories.
- Do not short-circuit connectors and circuits.
- Do not use the device with wet hands.
- Do not place the product near an open window.

Rain splashing on the fan may cause an electric shock.

- Secure packaging, small parts and insulation against accidental use.
- Operate the device only with the protective net closed and intact.
- Do not use the device if the protective net is damaged
- First switch off the device and unplug the mains plug before removing the protective net.
- Always pull the product by the plug, not by the cable.
- Do not insert any fingers or objects through the protective net.

This can lead to injuries or damages to the device.

- Keep long hair and loose clothing away from the fan.

These can be sucked in by the air flow.

- Make sure that the fan is not near curtains or objects that can be pulled into the fan.
- Do not operate the fan in the vicinity of explosive and/or flammable gases.
- Do not place or operate the product near open flames, cooking or heat-generating products such as radiators, heating registers and stoves.

Operation and storage conditions

- Place, install and transport product, product parts and accessories in a safe way.
- During operation, place the product on a stable, level, dry and dust-free surface so that it does not tilt during operation and the floor covering cannot be damaged by vibrations.
- Avoid stresses such as heat and cold, moisture and direct sunlight, microwaves, vibrations and mechanical pressure.
- Immediately disconnect the power plug if the product has become damp or wet.

- Do not operate the product in dusty environments or with inadequate ventilation.
- Do not cover the product..
- Keep fan slots and vents free.
- NEVER leave unattended while in operation.
- Switch off the device and disconnect the product from the mains when not in use, when accessories are attached, for cleaning or in the event of a fault.

1.2 Warning levels

WARNING Warnings against hazards that may result in **serious injuries or death** in case of nonobservance.

CAUTION Warnings against hazards that may result in **injuries** in case of non-observance.

NOTICE Warnings against hazards that may result in **material damage** in case of non-observance

1.3 Target group information

Caused to different risk levels and hazard potentials some working steps only may be done by trained specialists:

Working step	User Group
Installing, operating, care, storage, transport, disposal	Consumers and users with basical mechanical knowledge can do this work.
Disassembly, maintenance, repairing	Trained specialists only >> special safety measures, knowledge and tools are necessary!

Tab.4: Target groups

Not recommended for children and people with physical and / or mentally limited capabilities.

2. Description and Function



2.1 Product

The 12-inch retro table fan provides a pleasant refreshment on hot days.

- 4 performance levels: Off, Low, Medium, High
- robust metal housing
- stable base with adjustable angle

2.2 Scope of delivery

No.	Description	Quantity (pcs.)	Figure
1	Basis	1	
2	Insert for base	1	
3	Motor block with rotary switch for adjustment of fan power and base	1	
4	L-fixing screw	1	
5	Washer	1	
6	Phillips-head screw Ø x L = 11 x 15 mm	4	
7	Rear protective grille	1	
8	Front protective grille	1	
9	a) Phillips-head screw Ø x L = 6,2 x 11,5 mm b) Screw nut Ø = 6,0 mm	1	

10	Rotor	1	
11	User Manual	1	

Tab.5: Scope of delivery

2.3 Specifications

Modell	39513
Input voltage	220-240 V~ @ 50/60 Hz
Power (W) Stand-by power consumption	40 --
Max. volume flow (m ³ /min) Service value (m ³ /min) / W	36 0,96
Max. air velocity (m/s)	5,5
Sound power level (dB _A)	62
Protection level / Protection class	IPX0 / I 
Colour	chrome
Dimensions B x H x T (cm) Ø (cm)	34 x 51 x 25 34
Net weight (g)	2900
Device connection	Safety plug (type F, CEE 7/7) 90°
Cable length (incl. safety plug) (m)	1,6

Tab.6: Specifications

3 Intended Use



This product is intended exclusively for private use and its intended purpose. This product is not intended for commercial use. We do not permit using the device in other ways like described in chapter “Description and Function” and „Safety Instructions“. Use the product only in dry interior rooms. Not attending to these regulations and safety instructions might cause fatal accidents, injuries, and damages to persons and property.

IPX0: This product is not protected against water.

4 Installing and Operating

4.1 Preparing

1. Check the scope of delivery for completeness and integrity.
2. Compare the specifications of product, power supply and peripherals. They must be identical.

4.2 Installing



Risk of injury by stumbling and falling

- Place, install and transport product, product ts and accessories in a safe way.

Injury by cutting

- Do not touch the edges of the rotor.
The rotor is sharp-edged.

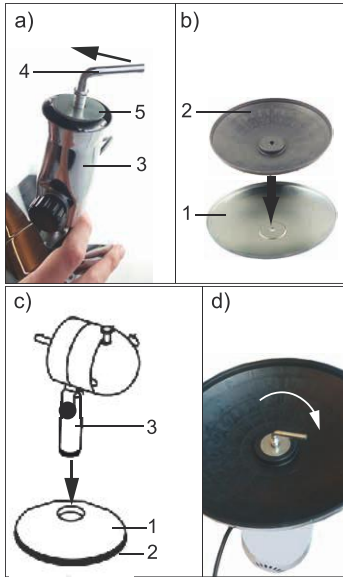

Fig. 11: Mounting Base

1. Loosen the L-fixing screw (4) from the stand.
2. Unscrew them counterclockwise. Fig. 11 a).
3. Remove the washer (5) from the stand (3).
4. Place the insert in the base as shown in Fig. 11 b).
5. Place the stand on the base. Fig. 11 c).
The stand must slide into the specified recess.
6. Turn stand and base upside down.
The holes in the base and stand must be on top of each other.
7. *First place the washer on the hole in the base.*
8. Insert the L-fixing screw through the washer and the hole in the insert and stand.
9. Tighten the L-screw clockwise. Fig. 11 d).

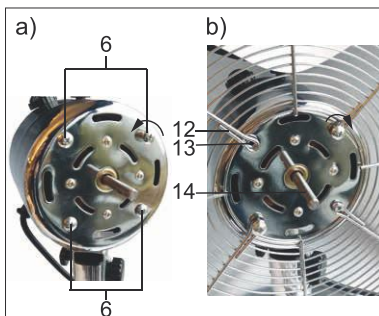

Fig. 12: Mounting rear part protective grills

10. Turn the stand base unit upside down again.
11. Unscrew the 4 Phillips screws (6) from the engine block by turning them counterclockwise. Fig. 12 a)
12. Push the rear protective grille (7) with the handle upwards onto the motor axis (14).
The eyelets in the protective grille (12) must be flush with the holes (13) in the engine block. Fig. 12 a).
13. Insert the 4 Phillips screws through the eyelets in the protective grille and into the holes of the engine block (13).
14. Tighten the Phillips head screws clockwise.

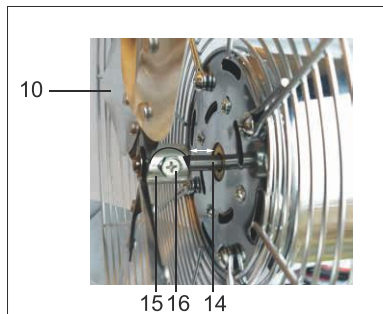

Fig. 13: Mounting rotor

15. Turn the Phillips-head screw (16) on the spacer (15) of the rotor (10) counterclockwise until a well-permeable opening is obtained.
16. Push the rotor (9) with the spacer first onto the motor axis (14).

The rotor with the spacer must not rest directly on the engine block. See Fig. 13.

17. Tighten the Phillips head screw on the spacer clockwise again.

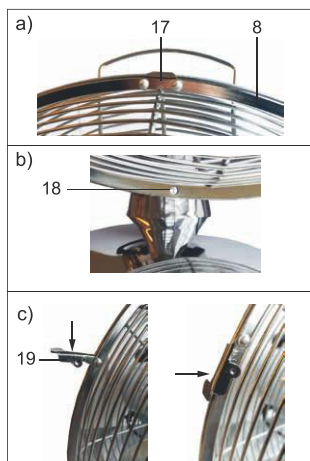

Fig. 14: Mounting front protective grille

18. Slide the front guard grille (8) with the hanger (17) over the upper edge of the rear guard grille. Fig. 14 a).
19. Check whether the two hole recesses (18) are flush with each other at the bottom of the protective grille frames. Fig. 14 b).
20. Slide the 4 locking clamps (19), each located on the side of the front protective grill, over the frames of both protective grills. Fig 14 c).
21. Push the Phillips-head screw with lens head (8a) through the hole recesses (18) of the protective grille. Fig. 14 b).
22. Fix them with the screw nut (8b).
23. Tighten the Phillips head screw clockwise.

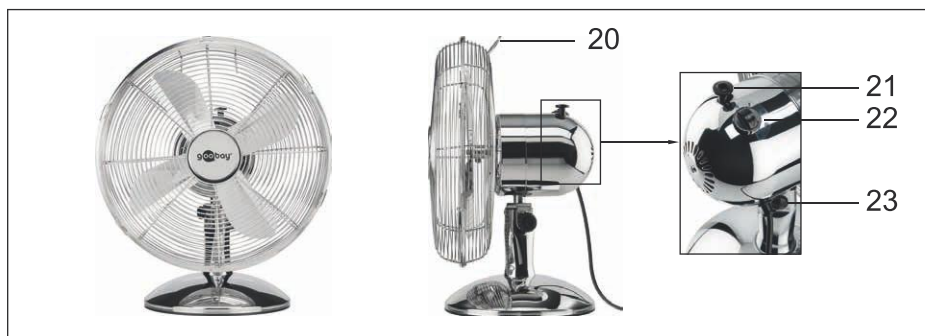

Fig. 15: Ready mounted table fan

- 20** Grip
- 21** Pin for rotation adjustment
- 22** Rotary switch for setting the blower power
- 23** Tilt adjustment screw

End of mounting.

5 Operating

5.1 Setting up

WARNING

Risk of death and injury due to improper environmental conditions

- Do not place the product near an open window.
- Rain splashing on the fan may cause an electric shock.*
- Do not operate the fan in the vicinity of explosive and/or flammable gases.
- Do not place or operate the product near open flames, cooking or heat-generating products such as radiators, heating registers and stoves. .
- Make sure that the fan is not near curtains or objects that can be pulled into the fan.

1. Hold the fan by the grip (fig. 15, no. 20) and place it on a dust free, stable and horizontal surface.
2. Make sure the fan has a firm footing.
The fan must not stand on the power cord to prevent it from tipping over during operation.
3. Turn the front of the fan in the direction you want to ventilate.
For fine adjustment, the fan can be tilted.
4. Loosen the tilt adjustment screw (fig. 15, no. 23).
5. Tilt the fan to the desired position from which the blower should come.
6. Tighten the tilt adjustment screw again.

5.2 Connecting

CAUTION



Risk of injury by stumbling and falling

- Mind placing cables in a way, nobody will be disabled and the cable not be damaged.
- Install the system and devices attached to it in a way that persons cannot be injured, or objects not be damaged for example by dropping or stumbling.

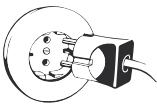

Fig.16: Connecting

- Connect the ventilator to a protective contact socket.

5.3 Adjusting the blower intensity

⚠ CAUTION

Risk of injury due to improper handling

- Operate the device only with the protective net closed and intact.
- Do not insert any fingers or objects through the protective net.
This can lead to injuries or damages to the device.
- Keep long hair and loose clothing away from the fan.
These can be sucked in by the air flow.
- NEVER leave unattended while in operation.

The blower intensity can be adjusted in 3 steps by turning the rotary switch (fig. 15, no. 22):

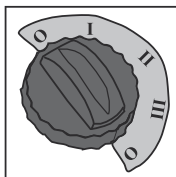

0 = Off
1 = Low
2 = Medium
3 = High

Fig.17: Adjusting the blower intensity

5.4 Rotation

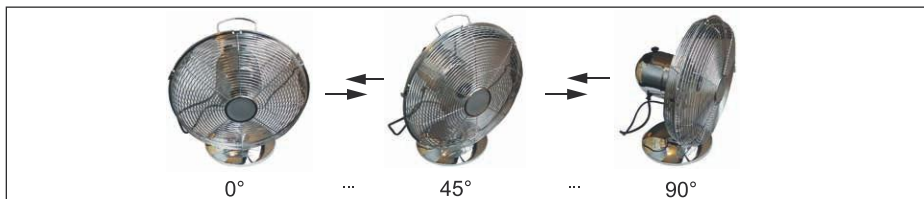
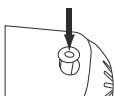

Fig.18: Rotation

The fan can rotate 180° during operation, Fig. 18.



ON: Push the rotation adjustment pin (19, fig.6) into the motor housing.
The fan starts to rotate.

Fig.19: Rotation „ON“

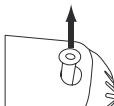

OFF: Pull the pin out of the motor housing again.
The rotation mode is stopped and the fan stops at the position where the rotation was interrupted.

Fig.20: Rotation „OFF“

- Disconnect the fan from the mains when not in use.

6 Maintenance, Care, Storage and Transportation

CAUTION

- Risk of injury by moving product parts.**
- Do not keep limbs between shearing parts.

EN

NOTICE

Material damage

- Let maintenance and repair work carry out only by qualified personnel.
- Regularly check the tightness of product/screws.
- Do not over-tighten the screws.

Threads can be damaged.

- Disconnect the mains plug before cleaning*
- Only use a dry and soft cloth for cleaning.
- Do not use detergents or chemicals.
- Store cool and dry.
- Store the product out the reach of children and in a dry and dust-protected ambience when not in use.
- Keep and use the original packaging for transport

7 Liability Notice



We reserve the right to printing errors and changes to product, packaging or product documentation.

- See our terms of warranty. These are available in their current form under the given contact details.

8 Disposal Instructions

8.1 Product



According to the European WEEE directive, electrical and electronic equipment must not be disposed with consumers waste. Its components must be recycled or disposed apart from each other. Otherwise contaminative and hazardous substances can damage the health and pollute the environment. As a consumer, you are committed by law to dispose electrical and electronic devices to the producer, the dealer, or public collecting points at the end of the devices lifetime for free. Particulars are regulated in national right. The symbol on the product, in the user manual, or at the packaging alludes to these terms. With this kind of waste separation, application, and waste disposal of used devices you achieve an important share to environmental protection.

WEEE No: 82898622

8.2 Packaging



Packaging can be disposed of free of charge at the suitable collection points – paper belongs in paper bins, plastics belong in yellow sacks and glass belongs in used glass bins.

DE4535302615620-V

MODE D'EMPLOI

FR

Contenu

1	Consignes de sécurité	23
1.1	En général	23
1.2	Niveaux d'alerte	24
1.3	Informations sur le groupe cible	24
2	Description et fonction	24
2.1	Produit	24
2.2	Contenu de la livraison	24
2.3	Spécifications	26
3	Utilisation prévue	26
4	Montage	26
4.1	Préparation	26
4.2	Montage	27
5.	Fonctionnement	29
5.1	Installation	29
5.2	Connexion	29
5.3	Réglage de la vitesse de ventilation	30
5.4	Rotation	30
6	Maintenance, entretien, stockage et transport	31
7	Avis de responsabilité	31
8	Instructions pour l'élimination	31
8.1	Produit	31
8.2	Emballage	31

1 Consignes de sécurité

1.1 En général

• Lisez le mode d'emploi attentivement et complètement avant de l'utiliser. *Le mode d'emploi fait partie intégrante du produit et comprend 'importantes informations pour une bonne installation et une bonne utilisation.*

• Conservez soigneusement ce mode d'emploi.

Le mode d'emploi doit être disponible à des incertitudes et transfert du produit.

- Sécuriser l'emballage, petites pièces et l'isolation contre l'utilisation accidentelle.
- Vérifiez régulièrement si le câble de l'appareil est encore intact.
- N'utilisez pas le produit si le câble est endommagé.
- Comparez les caractéristiques techniques du produit et du réseau électrique. Ces données doivent être identiques ou être comprises dans la gamme spécifiée.
- En cas de questions, les défauts, les dommages mécaniques, des ingérences et d'autres problèmes, non récupérables par la documentation, contactez votre revendeur ou le producteur.



Risk of electric shock

- Tirez en cas d'urgence directement après utilisation et pendant les orages, branchez le boîtier de connecteur!
- Ne pas ouvrir le boîtier.
- Ne modifiez pas produit et les accessoires.
- Pas court-circuiter des connexions et circuits.
- N'utilisez pas l'appareil avec des mains mouillées.
- Ne posez pas le produit près d'une fenêtre ouverte.

La pluie éclaboussant un ventilateur peut provoquer une décharge électrique.

- Sécuriser l'emballage, petites pièces et l'isolation contre l'utilisation accidentelle.
- N'utilisez l'appareil qu'avec une grille protectrice fermée et intacte.
- N'utilisez pas l'appareil si la grille protectrice est endommagée.
- Éteignez d'abord l'appareil et débranchez la fiche secteur avant de retirer la grille protectrice.
- Débranchez toujours le produit en tirant sur la fiche, et non sur le câble.
- N'insérez pas vos doigts ni d'objets à travers la grille protectrice.

Cela peut provoquer des blessures ou endommager l'appareil.

• Tenez les longs cheveux et les vêtements lâches à l'écart du ventilateur.

Ils risquent d'être aspirés par le flux d'air.

- Veillez à ne pas poser le ventilateur à proximité de rideaux ou d'objets pouvant être aspirés.
- N'utilisez pas le ventilateur à proximité de gaz explosifs et/ou inflammables.
- Ne posez et n'utilisez pas le produit à proximité de flammes nues ou de produits de cuisson ou générateurs de chaleur tels que des radiateurs, des batteries de chauffe et des fours.

Exploitation et les conditions de stockage

- Placer, installer et transporter le produit, pièces et accessoires des produits d'une manière sécurisée.
- Pendant l'utilisation, posez le produit sur une surface stable, plate, sèche et propre afin qu'il ne bascule pas et que le revêtement de sol ne soit pas endommagé par les vibrations.

- Éviter des conditions extrêmes, telles que la chaleur extrême et froid, l'humidité et de la lumière directe du soleil, ainsi que microondes, des vibrations et de la pression mécanique.
- Débranchez immédiatement la fiche secteur si le produit est devenu humide ou mouillé.
- N'utilisez pas le produit dans des environnements poussiéreux et insuffisamment aérés.
- Ne couvrez pas le produit.
- Gardez les fentes de ventilation et les événements libre.
- NE JAMAIS laisser sans surveillance pendant l'opération.
- Éteignez l'appareil et débranchez-le lorsqu'il n'est pas utilisé, que vous souhaitez y ajouter des accessoires ou le nettoyer ou en cas de défaillance.

1.2 Niveaux d'alerte



Mises en garde contre les dangers pouvant entraîner des **blessures graves ou la mort** en cas de non respect.



Mises en garde contre les dangers pouvant entraîner des **blessures** en cas de non respect.



Mises en garde contre les dangers pouvant entraîner les **dommages matériels** en.

1.3 Informations sur le groupe cible

A cause de risques de niveaux différents et de dangers potentiels, certains travaux ne peuvent être effectués que par des spécialistes entraînés :

Etape de travail	Groupe de l'utilisateur
Installation, désinstallation, entretien, stockage, transport, élimination	Les consommateurs et les utilisateurs ayant une connaissance mécanique de base peuvent effectuer ce travail.
Désassemblage, entretien, réparation	Uniquement réservé aux spécialistes entraînés >> Des mesures de sécurité particulières, une connaissance et des outils spécifiques sont nécessaires!

Tab.7: groupe cible

Non recommandé pour les enfants et les personnes dont les capacités physiques et / ou mentales sont limitées.

2 Description et fonction



2.1 Produit

Le ventilateur de table rétro 12" garantit un rafraîchissement agréable durant les jours de forte chaleur.

- quatre niveaux de puissance : éteint, faible, modéré, fort
- boîtier métallique robuste
- socle stable à angle réglable

2.2 Contenu de la livraison

N°	Description	Nombre (pce.)	Illustration
1	Base	1	
2	Insert de la base	1	
3	Bloc moteur avec interrupteur rotatif pour le réglage de la vitesse de ventilation et socle	1	
4	Vis de fixation en L	1	
5	Rondelle	1	
6	Vis cruciforme Ø x L = 11 x 15 mm	4	
7	Grille protectrice arrière	1	
8	Grille protectrice avant	1	
9	a) Vis cruciforme Ø x L = 6,2 x 11,5 mm b) Écrou Ø = 6,0 mm	1	

10	Rotor	1	
11	Mode d'emploi	1	

Tab.8: Contenu de la livraison

2.3 Spécifications

Modell	39513
Tenoin déentrée	220-240 V~ @ 50/60 Hz
Puissance (W) Consommation d'énergie stand-by	40 --
Débit volumique max. (m ³ /min) Valeur de service (m ³ /min) / W	36 0,96
Vitesse d'air max. (m/s)	5,5
Niveau de puissance acoustique (dB _A)	62
Degré de protection / Classe de protection	IPX0 / I 
Couleur	Chrome
Dimensions B x l x H (cm) Ø (cm)	34 x 51 x 25 34
Poids net (g)	2900
Raccordement d'appareil	Fiche à contact de protection (type F, CEE 7/7) 90°
Longueur du câble (fiche à contact de protection incl.) [m]	1,6

Tab.9: Spécifications

3 Utilisation prévue



Ce produit est exclusivement destiné à un usage privé et aux fins initialement prévues. Ce produit n'est pas destiné à un usage commercial.

Nous n'autorisons pas l'utilisation du dispositif d'une façon différente de celle décrite au chapitre „Description et Fonctions“ et „Consignes de sécurité“. Utilisez le produit uniquement dans des espaces intérieurs secs.

Ne pas respecter ces instructions de sécurité et points de règlement est susceptible de provoquer des accidents mortels, blessures et dommages à la personne et à ses biens.

IPX0 : ce produit n'est pas protégé contre l'eau.

4 Montage

4.1 Préparation

1. Vérifiez le Contenu de livraison pour l'exhaustivité et l'intégrité.
2. Comparez les caractéristiques techniques du produit et du réseau électrique. Ces données doivent être identiques ou être comprises dans la gamme spécifiée.

4.2 Montage



ATTENTION

Risque de blessure en cas de trébucher

- Placer, installer et transporter le produit, pièces et accessoires des produits d'une manière secure.

Coupure

- Ne touchez pas les arêtes du rotor.

Le rotor présente des arêtes vives.

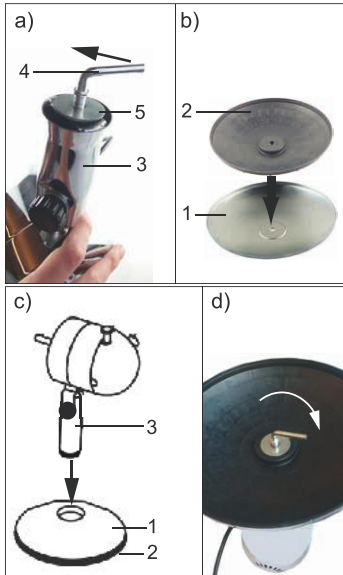

Fig.21: Montaggio base

1. Desserrez la vis de fixation en L (4) du socle.
2. Dévissez-la dans le sens inverse des aiguilles d'une montre. Illustration 21 a).
3. Dévissez la rondelle (5) du socle (3).
4. Placez l'insert dans la base (1) comme montré dans l'illustration 21 b).
5. Placez le socle sur la base. Illustration 21 c). *Le socle doit glisser dans le renforcement prévu.*
6. Retournez le socle et la base. *Les trous de perçage de la base et du socle doivent se superposer.*
7. Placez la rondelle sur le trou de perçage de la base.
8. Insérez la vis de fixation en L dans la rondelle et les trous de perçage de l'insert de la base et du socle.
9. Serrez la vis de fixation en L dans le sens des aiguilles d'une montre. Illustration 21 d).

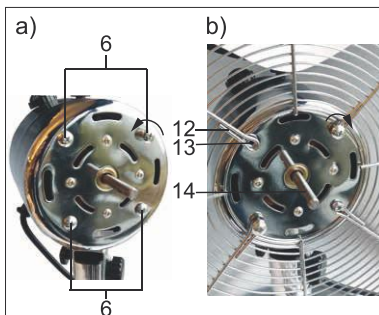

Fig.22: Montaggio griglia di protezione posteriore

10. Retournez à nouveau l'unité de la base et du socle.
11. Dévissez les quatre vis cruciformes (6) du bloc moteur en les tournant dans le sens inverse des aiguilles d'une montre.
12. Faites glisser la grille protectrice arrière (7) poignée vers le haut sur l'axe moteur (14). *Les anneaux de la grille protectrice (12) doivent affleurer les trous de perçage (13) dans le bloc moteur.* Illustration 22 b)
13. Insérez les quatre vis cruciformes à travers les anneaux de la grille protectrice et dans les trous de perçage (13) du bloc moteur.
14. Serrez les vis cruciformes dans le sens des aiguilles d'une montre.

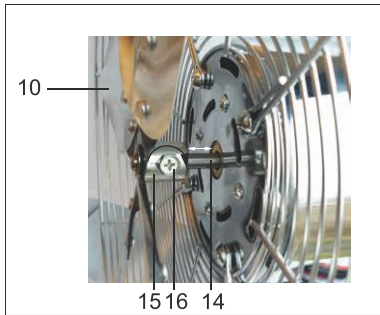

Fig.23: Montage du rotor

15. Desserrez la vis cruciforme (16) au niveau de l'entretoise (15) du rotor (10) en la tournant dans le sens inverse des aiguilles d'une montre jusqu'à faire apparaître une ouverture uniforme.
16. Faites glisser le rotor (9) avec l'entretoise vers l'avant sur l'axe moteur (14). *Le rotor avec l'entretoise ne doit pas se trouver directement sur le moteur. Voir illustration 22.*
17. Revissez la vis cruciforme au niveau de l'entretoise dans le sens des aiguilles d'une montre.

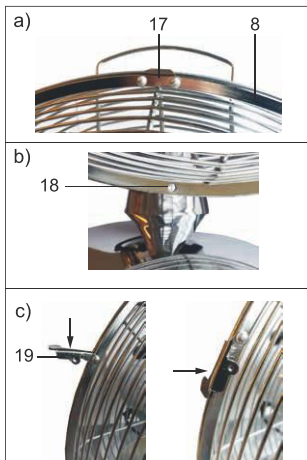

Fig.24: Montage de la grille protectrice avant

18. Placez la grille protectrice avant (8) sur le bord de la grille protectrice arrière avec l'attache (17). Illustration 4 a).
19. Vérifiez que les deux trous (18) situés en bas de la bordure des deux grilles protectrices se superposent. Illustration 24 b).
20. Rabattez les quatre pinces de verrouillage (19) se trouvant sur le côté de la grille protectrice avant sur les bordures des deux grilles protectrices. Illustration 24 c).
21. Faites passer la vis cruciforme avec tête cylindrique bombée (8a) dans les trous (18) des deux grilles protectrices.
22. Fixez-la avec l'écrou (8b).
23. Serrez la vis cruciforme dans le sens des aiguilles d'une montre.



Fig.25: Ventilateur de table monté

- 20** Poignée
- 21** Broche pour le réglage de la rotation
- 22** Interrupteur rotatif pour le réglage de la vitesse de ventilation
- 23** Vis de réglage de l'inclinaison

Fin du montage.

5. Fonctionnement

5.1 Installation

MIS EN GARDE



Danger de mort et risque de blessures en cas d'utilisation dans des conditions d'environnement non appropriées

- Ne posez pas le produit près d'une fenêtre ouverte.
- La pluie éclaboussant un ventilateur peut provoquer une décharge électrique.*
- N'utilisez pas le ventilateur à proximité de gaz explosifs et/ou inflammables.
- Ne posez et n'utilisez pas le produit à proximité de flammes nues ou de produits de cuisson ou générateurs de chaleur tels que des radiateurs, des batteries de chauffe et des fours.
- Veillez à ne pas poser le ventilateur à proximité de rideaux ou d'objets pouvant être aspirés.

1. Ne portez le ventilateur que par la poignée (illustr. 5, n° 20) et posez-le sur une surface propre, stable et horizontale.

2. Veillez à ce qu'il soit stable.

Le ventilateur ne doit pas être placé sur le câble d'alimentation afin qu'il ne se renverse pas lorsqu'il est en fonctionnement.

3. Orientez la face avant du ventilateur dans la direction à aérer.

Pour un réglage précis, le ventilateur peut être incliné.

4. Desserrez la vis de réglage de l'inclinaison (illustr. 5, n° 23).

5. Inclinez le ventilateur dans la position souhaitée pour une ventilation optimale.

6. Resserrez la vis de réglage de l'inclinaison.

5.2 Connexion

ATTENTION



Risque de blessure en cas de trébucher

- Faire attention à placer les câbles de sorte que qu'ils ne soient pas endommagés et que personne ne soit entravé.
- Installez le produit de sorte à ce qu'aucune personne ou aucun objet ne puisse être blessé/endommagé en chutant, trébuchant, etc.

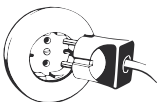

Fig.26: Connexion

- Branchez le ventilateur à une prise électrique.

5.3 Réglage de la vitesse de ventilation

ATTENTION

Risque de blessures en cas de manipulation inappropriée

- N'utilisez l'appareil qu'avec une grille protectrice fermée et intacte.
- N'insérez pas vos doigts ni d'objets à travers la grille protectrice. Cela peut provoquer des blessures ou endommager l'appareil.
- Tenez les longs cheveux et les vêtements lâches à l'écart du ventilateur.

Ils risquent d'être aspirés par le flux d'air.

- **NE JAMAIS** laisser sans surveillance pendant l'opération.

La vitesse de ventilation peut être réglée sur trois niveaux via l'interrupteur rotatif (illustr. 25, n° 22):

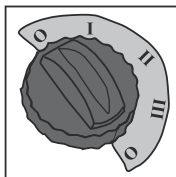

0 = Arrêt
 I = Ventilation faible
 II = Ventilation moyenne
 III = Ventilation élevée

Fig.27: Régler la vitesse de ventilation

5.4 Rotation

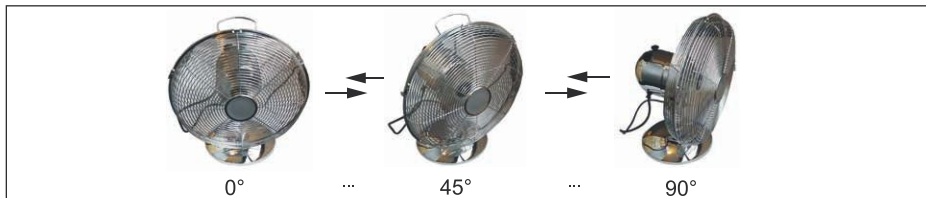
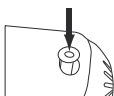

Fig.28: Rotation

En fonctionnement, le ventilateur peut pivoter sur 90°, illustration 28.



MARCHE : appuyez sur la broche pour régler la rotation (21, illustration 25) dans le boîtier du moteur.

Le ventilateur commence à tourner.

Fig.29: Rotation « MARCHE »

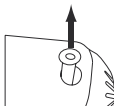

ARRÊT : soulevez la broche hors du boîtier du moteur.

Le ventilateur arrête de pivoter et reste dans la position dans laquelle il se trouvait au moment où la rotation a été arrêtée.

Fig.30: Rotation « ARRÊT »

- Déconnectez le ventilateur du réseau lorsqu'il n'est pas utilisé.

6 Maintenance, entretien, stockage et transport



ATTENTION

Risque de blessure par le mouvement des composants du produit

- Ne gardez pas membres entre parties en cisaillement.

NOTE

Material damage

- Laissez l'entretien et les travaux de réparation portent uniquement par du personnel qualifié.
 - Vérifiez régulièrement l'étanchéité du produit/du vis.
 - Serrer pas les vis pas trop.
- Les fils peuvent être endommagés.*
- Avant de procéder au nettoyage, retirez la fiche réseau.
 - Utilisez uniquement un chiffon doux et sec pour le nettoyage.
 - Ne pas utiliser de détergents et de produits chimiques.
 - Endroit frais et sec.
 - Conserver le produit hors de la portée des enfants et dans une ambiance sèche et protégé de la poussière lorsqu'il ne est pas en cours d'utilisation.
 - Conserver et utiliser l'emballage d'origine pour le transport.

FR

7 Avis de responsabilité



Nous nous réservons le droit des erreurs d'impression et des changements à produit, l'emballage ou de la documentation du produit.

- S'il vous plaît voir nos conditions de garantie. Ceux-ci sont maintenant disponibles dans leur forme actuelle, conformément aux coordonnées figurant.

8 Instructions pour l'élimination

8.1 Produit



Selon la directive européenne DEEE, la mise au rebut des appareils électriques et électroniques avec les déchets domestiques est strictement interdite. Leurs composants doivent être recyclés ou éliminés de façon séparée. Autrement les substances contaminées et dangereuses peuvent polluer notre environnement. Vous, en tant que consommateur, êtes commis par la loi à la mise au rebut des appareils électriques et électroniques auprès du fabricant, du distributeur, ou des points publics de collecte à la fin de la durée de vie des dispositifs, et ce de façon gratuite. Les détails sont réglementés dans le droit national. Le symbole sur le produit, dans le manuel d'utilisation, ou sur l'emballage fait référence à ces termes. Avec ce genre de séparation des déchets, d'application et d'élimination des déchets d'appareils usagés, vous réalisez une part importante de la protection de l'environnement. No DEEE : 82898622

8.2 Emballage



Les emballages peuvent être mis au rebut gratuitement dans les lieux de collecte adaptés - le papier dans le conteneur à papier, les matériaux plastiques dans le conteneur à plastique et le verre dans le conteneur à verre.
DE4535302615620-V

ISTRUZIONI PER L'USO

Contenuto

1	Istruzioni per la sicurezza.....	33
	1.1 Generalmente.....	33
	1.2 Livelli di allarme.....	34
	1.3 Informazioni sul gruppo di destinazione.....	34
2	Descrizione e funzione.....	34
	2.1 Prodotto.....	34
	2.2 Contenuto della confezione.....	35
	2.3 Specifiche.....	36
3	Scopo d'utilizzo.....	36
4	Installazione.....	36
	4.1 Preparazione.....	36
	4.2 Montaggio.....	37
5	Funzionamento.....	39
	5.1 Posizionamento.....	39
	5.2 Collegamento.....	39
	5.3 Regolazione dei livelli di ventilazione.....	40
	5.4 Rotation.....	40
6	Manutenzione, cura, conservazione e trasporto.....	41
7	Avviso di responsabilità.....	41
8	Note per lo smaltimento.....	41
	8.1 Prodotto.....	41
	8.2 Confezione.....	41

1 Istruzioni per la sicurezza

1.1 Generalmente

- Leggere attentamente e completamente le istruzioni prima dell'uso. *Le istruzioni per l'uso è parte integrante del prodotto e contie ne importanti informazioni per un uso corretto.*

- Conservare questo istruzioni per l'uso.

Le istruzioni per l'uso essere disponibile per le incertezze e trasferimento del prodotto.

- Utilizzare il prodotto, le parti del prodotto e gli accessori solo in perfette condizioni.
- Controllare regolarmente che il cavo dell'apparecchio sia ancora intatto.
- Non utilizzare il prodotto se il cavo è danneggiato.
- Confronto le specifiche del prodotto e alimentazione.

Deve essere lo stesso o essere comprese nell'intervallo specificato.

- In caso di domande, difetti, danni meccanici, interferenze e altri problemi, non recuperabili per la documentazione, rivolgersi al rivenditore o produttore.



Pericolo di scossa elettrica

- Estrarre direttamente sul corpo del connettore In caso di emergenza, dopo l'uso e durante i temporali, spina!
- Non aprire la custodia.
- Non modificare prodotti e accessori.
- Non corto do collegamenti e circuiti.
- Non utilizzare l'apparecchio con le mani umide.
- Non posizionare il prodotto vicino a una finestra aperta.

Gli schizzi di pioggia sul ventilatore possono causare una scossa elettrica.

- Imballaggio sicuro, piccole parti e l'isolamento contro l'uso accidentale.
- Utilizzare l'apparecchio solo con la griglia di protezione chiusa e intatta.
- Non utilizzare il prodotto se la griglia di protezione è danneggiata.
- Spegner l'apparecchio e scollegare la spina prima di rimuovere la griglia di protezione.
- Scollegare sempre il prodotto tirando la spina, non il cavo.
- Non inserire dita o oggetti nella griglia di protezione.

Può causare lesioni o danni all'apparecchio.

- Tenere capelli lunghi e abiti larghi lontani dal ventilatore.

Questi possono essere aspirati dalla corrente d'aria.

- Assicurarsi che il ventilatore non si trovi vicino a tende o oggetti che possono aspirati dal ventilatore.
- Non utilizzare il ventilatore in presenza di gas esplosivi e/o infiammabili.
- Non posizionare o utilizzare il prodotto vicino a fiamme libere, prodotti per cucinare o che generano calore come elementi riscaldanti, batterie di riscaldamento e stufe.

Condizioni di funzionamento e di stoccaggio

- Luogo, installare e trasportare prodotti, parti e accessori prodotti in modo sicuro.
- Durante l'utilizzo posizionare il prodotto su una superficie stabile, piana, asciutta e priva di polvere, in modo che non possa ribaltarsi e che il rivestimento del pavimento non possa danneggiarsi a causa delle vibrazioni.
- Evitare condizioni estreme, calore estremo e ispezionata la freddezza, umidità e luce diretta del sole, così come forni a microonde, vibrazioni e pressione meccanica.

- Scollegare subito la spina se il prodotto si inumidisce o si bagna.
- Non utilizzare il prodotto in ambienti con presenza di polvere e in caso di ventilazione difettosa.
- Non coprire il prodotto.
- Evitare di ostruire le aperture delle ventole e prese d'aria.
- MAI lasciare incustodita finché è accesa.
- Spegnerne l'apparecchio e scollegare il prodotto dalla rete in caso di non utilizzo, applicazione di accessori, per la pulizia o in caso di guasto.

IT

1.2 Livelli di allarme

AVVISO Avvisi relativi a pericoli che possono tradursi in **lesioni gravi o morte** in caso di inosservanza.

ATTENZIONE Avvisi relativi a pericoli che possono tradursi in **lesioni** in caso di inosservanza.

NOTIFICA Avvisi relativi a pericoli che possono tradursi in **danni materiali** in caso di inosservanza.

1.3 Informazioni sul gruppo di destinazione

A causa di diversi livelli di rischio e delle potenzialità di pericolo, alcune fasi di lavorazione possono essere eseguite solo da personale specializzato:

Fasi di lavoro	Gruppo di utenti
Installazione, rimozione, cura, immagazzinamento, trasporto, smaltimento	I consumatori e gli utenti con conoscenze meccaniche di base possono eseguire questo lavoro.
Disassemblaggio, manutenzione, riparazione	Solo personale specializzato >> Sono necessari speciali misure di sicurezza, con scene e strumenti!

Tab.10: Gruppo di destinazione

Non raccomandato per i bambini e le persone con capacità fisiche e / o mentalmente limitato.

2 Descrizione e funzione



2.1 Prodotto

Il ventilatore da tavolo rétro da 12" assicura un fresco gradevole durante giornate di caldo intenso.

- 4 livelli di potenza: Off, Leggero, Medio, Forte
- struttura robusta in metallo
- base stabile e con angolazione regolabile

2.2 Contenuto della confezione

N.	Descrizione	Quantità (pz.)	Raffigurazione
1	Basis	1	
2	Inserito base	1	
3	Blocco motore con selettore rotativo per impostare la potenza di ventilazione e attacco	1	
4	Vite di fissaggio a L	1	
5	Rondella	1	
6	Vite a croce Ø x L = 11 x 15 mm	4	
7	Griglia di protezione posteriore	1	
8	Griglia di protezione anteriore	1	
9	a) Vite a croce Ø x L = 6,2 x 11,5 mm b) Dado Ø = 6,0 mm	1	

10	Rotor	1	
11	Istruzioni per l'uso	1	

Tab.11: Contenuto della confezione

2.3 Specifiche

Modell	39513
Tensione di ingresso	220-240 V~ @ 50/60 Hz
Potenza (W) Potenza assorbita stand-by	40 --
Portata max. d'aria (m ³ /min) Valore di servizio (m ³ /min) / W	36 0,96
Velocità aria max. (m/s)	5,5
Livello di potenza acustica (dB _A)	62
Grado di protezione / Classe di protezione	IPX0 / I 
Colore	Cromo
Dimensioni L x P x H (cm) Ø (cm)	34 x 51 x 25 34
Peso netto (g)	2900
Collegamento apparecchio	Spina standard tedesco (tipo F, CEE 7/7) 90°
Lunghezza del cavo (con spina standard tedesco) [m]	1,6

Tab.12: Specifiche

3 Scopo d'utilizzo



Questo prodotto è stato concepito esclusivamente per l'utilizzo privato e per lo scopo da esso previsto. Questo prodotto non è concepito per l'utilizzo commerciale. Non è consentito l'uso del dispositivo in modo diverso da quello descritto nel capitolo „Descrizione e funzione“ o „Istruzioni per la sicurezza“. Usare il prodotto solamente in ambienti interni asciutti. La mancata osservanza di queste regole e delle istruzioni per la sicurezza può provocare incidenti fatali, lesioni e danni a persone e proprietà.

IPX0: questo prodotto non è resistente all'acqua.

4 Installazione

4.1 Preparazione

1. Controllare fornitura sia completa e garantire l'integrità.
2. Confronto le specifiche del prodotto e alimentazione.
Deve essere lo stesso.

4.2 Montaggio



Pericolo di lesioni a causa di inciampare e cadere

- Luogo, installare e trasportare prodotti, parti e accessori prodotti in modo sicuro.

Lesione da taglio

- Non toccare gli spigoli del rotore.
- Il rotore è a spigoli vivi.*

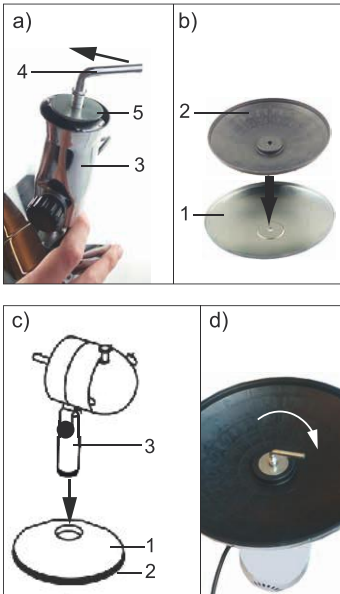

Fig.31: Montaje del soporte

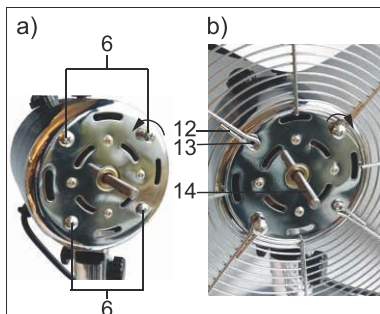

Fig.32: Montaje de la rejilla de protección trasera

1. Allentare la vite di fissaggio a L (4) dall'attacco.
2. Svitare in senso antiorario. Fig. 31 a).
3. Rimuovere la rondella (5) dall'attacco (3).
4. Inserire l'inserto come indicato nella fig. 31 b) nella base (1).
5. Posizionare l'attacco sulla base. Fig. 31 c). *L'attacco deve scivolare nell'apposita cavità.*
6. Ruotare l'attacco e la base. *I fori di base e attacco devono essere sovrapposti.*
7. Posizionare la rondella sul foro della base.
8. Inserire la vite di fissaggio a L attraverso la rondella e il foro dell'inserto della base e dell'attacco.
9. Avvitare la vite di fissaggio a L in senso orario. Fig. 31 d).
10. Ruotare nuovamente l'unità attacco-base.
11. Svitare le 4 viti a croce (6) ruotando in senso antiorario dal blocco motore.
12. Spingere la griglia di protezione posteriore (7) con l'impugnatura verso l'alto sull'asse motore (14). *Gli occhielli della griglia di protezione (12) devono essere a filo con i fori (13) del blocco motore.*
13. Inserire le 4 viti a croce attraverso gli occhielli della griglia di protezione e nei fori (13) del blocco motore.
14. Avvitare le viti a croce in senso orario.

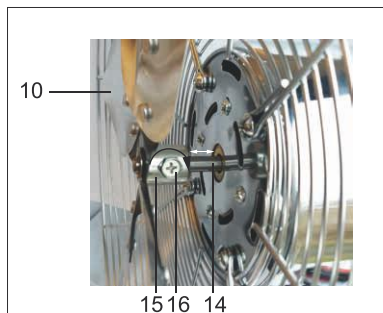

Fig. 33: Montaggio rotore

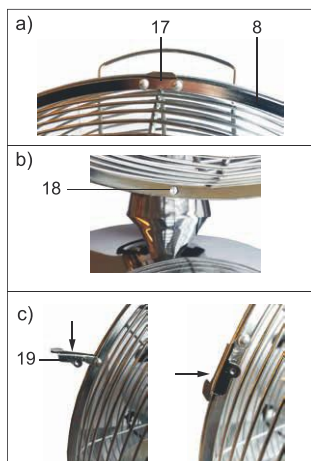

Fig. 34: Montaggio griglia di protezione anteriore

15. Allentare la vite a croce (16) sul distanziatore (15) del rotore (10) rutando in senso antiorario finché non si forma un'apertura uniforme.

16. Spingere in avanti il rotore (9) con il distanziatore sull'asse motore (14).

Il rotore non deve poggiare direttamente sul motore. Vedere fig. 33.

17. Riavvitare la vite a croce sul distanziatore in senso orario.

18. Inserire la griglia di protezione anteriore (8) con l'appiglio (17) sopra il bordo della griglia di protezione posteriore. Fig. 34 a).

19. Verificare che entrambe le cavità dei fori (18) siano sempre sovrapposte a filo sotto il telaio delle due griglie di protezione. Fig. 34 b).

20. Inserire i 4 morsetti di bloccaggio (19), che si trovano lateralmente alla griglia di protezione anteriore sopra il telaio delle due griglie di protezione. Fig. 34 c).

21. Inserire la vite a croce con testa bombata (8a) attraverso le cavità dei fori (18) della griglia di protezione anteriore e posteriore.

22. Fissarla con il dado (8b).

23. Avvitare la vite a croce in senso orario.

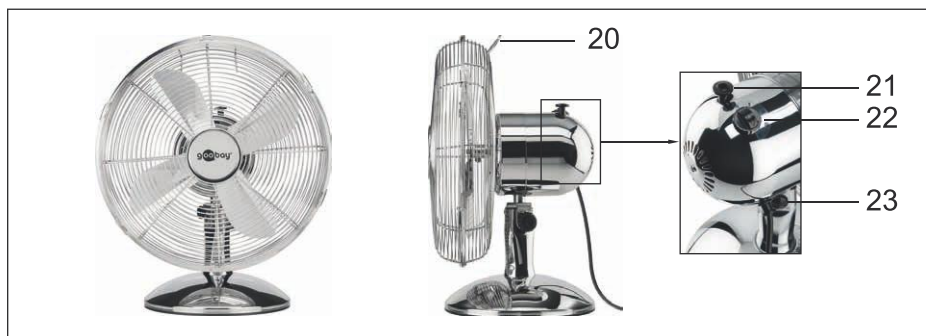

Fig. 35: Ventilatore da tavolo montato

- 20** Impugnatura **21** Perno per impostare la rotazione
22 Selettore rotativo per impostare la potenza di ventilazione
23 Vite di regolazione dell'inclinazione

Montaggio terminato.

5 Funzionamento

5.1 Posizionamento

AVVISO



Pericolo di vita e di lesioni dovuto a condizioni ambientali inadeguate

- Non posizionare il prodotto vicino a una finestra aperta.
Gli schizzi di pioggia sul ventilatore possono causare una scossa elettrica.
- Non utilizzare il ventilatore in presenza di gas esplosivi e/o infiammabili.
- Non posizionare o utilizzare il prodotto vicino a fiamme libere, prodotti per cucinare o che generano calore come elementi riscaldanti, batterie di riscaldamento e stufe.
- Assicurarvi che il ventilatore non si trovi vicino a tende o oggetti che possono aspirati dal ventilatore.

1. Tenere il ventilatore per l'impugnatura (fig. 35, n. 20) e posizionarlo su una superficie orizzontale stabile e priva di polvere.
2. Assicurarvi che la base di appoggio sia stabile.
Il ventilatore non deve essere posato sul cavo di alimentazione per evitare che si ribalti durante il funzionamento.

3. Orientare la parte anteriore del ventilatore nella direzione in cui si desidera ventilare.

Per una regolazione precisa il ventilatore si può inclinare.

4. Allentare la vite di regolazione dell'inclinazione (fig. 35, n. 23).
5. Inclinare il ventilatore nella posizione dalla quale si desidera provenga la ventilazione.
6. Serrare nuovamente la vite di regolazione dell'inclinazione.

5.2 Collegamento

ATTENZIONE



Pericolo di lesioni a causa di inciampare e cadere

- Prestare attenzione a collocare i cavi in un modo che nessuno possa scollegarlo accidentalmente provocando danni allo stesso.
- Montare il prodotto accertandosi che non arrechi danni a cose o lesioni a persone, ad es. evitando i rischi connessi a caduta, inciampo e simili.

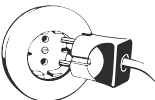

Fig.36: Collegamento

- Collegare la ventilatore ad una presa di rete.

5.3 Regolazione dei livelli di ventilazione



Pericolo di lesioni dovuto a utilizzo inadeguato

- Utilizzare l'apparecchio solo con la griglia di protezione chiusa e intatta.
- Non inserire dita o oggetti nella griglia di protezione
Può causare lesioni o danni all'apparecchio.
- Tenere capelli lunghi e abiti larghi lontani dal ventilatore.
Questi possono essere aspirati dalla corrente d'aria.
- **MAI** lasciare incustodita finché è accesa.

La potenza di ventilazione si può regolare in 3 livelli ruotando il selettore rotativo (fig. 35, n. 22):

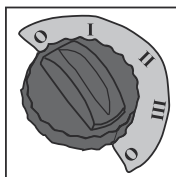

0 = OFF
I = ventilazione leggera
II = ventilazione media
III = ventilazione forte

Fig.37: Regolare la potenza di ventilazione

5.4 Rotation

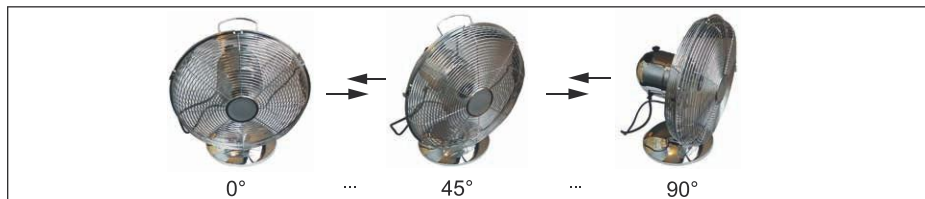
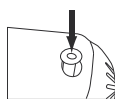

Fig.38: Rotation

Durante il funzionamento, il ventilatore può ruotare di 90°, vedere Fig. 38.



ON: premere il perno per impostare la rotazione (21, Fig. 35) all'interno dell'alloggiamento motore.
Il ventilatore inizia a ruotare.

Fig.39: Rotazione "ON"

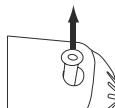

OFF: estrarre di nuovo il perno dall'alloggiamento del motore.
La modalità di rotazione viene arrestata e il ventilatore si ferma nella posizione in cui la rotazione è stata interrotta.

Fig.40: Rotazione "OFF"

- In caso di non utilizzo scollegare il ventilatore dalla rete elettrica.

6 Manutenzione, cura, conservazione e trasporto

ATTENZIONE

- Pericolo di lesioni da parti in movimento prodotto.**
- Non tenere membra tra le parti di taglio.

NOTIFICA

Danni materiali

- Essere effettuate solo da personale qualificato di manutenzione e di riparazione.
 - Controllare regolarmente la tenuta del prodotto/vite.
 - Non stringere le viti troppo stretto.
- Le discussioni possono essere danneggiate.*
- Scollegare la spina di alimentazione prima della pulizia.
 - Utilizzare un panno asciutto e morbido solo per la pulizia.
 - Non utilizzare detergenti e prodotti chimici.
 - Conservare fresco e asciutto.
 - Conservare il prodotto fuori dalla portata dei bambini e in un ambiente asciutto e protetto dalla polvere quando non in uso.
 - Conservare e utilizzare l'imballaggio originale per il trasporto.

7 Avviso di responsabilità

§

- Ci riserviamo il diritto di farlo d'errori di stampa e modifiche al prodotto, imballaggio o documentazione del prodotto.
- Si prega di consultare i nostri termini di garanzia. Questi sono ora disponibili nella loro forma attuale sotto le date informazioni di contatto.

8 Note per lo smaltimento

8.1 Prodotto



In conformità alla Direttiva Europea WEEE, le attrezzature elettriche ed elettroniche non devono essere smaltite insieme ai rifiuti urbani. I componenti devono essere riciclati o smaltiti separatamente. Diversamente le sostanze contaminanti e pericolose possono inquinare l'ambiente.

Il consumatore è obbligato per legge a portare le attrezzature elettriche ed elettroniche presso punti di raccolta pubblici oppure presso il rivenditore o il produttore al termine della loro durata utile. Devono anche essere osservate tutte le leggi e le normative locali. Il simbolo apposto sul prodotto, nel manuale o sulla confezione richiama l'attenzione su questi termini. Con questo tipo di raccolta differenziata e smaltimento dei prodotti usati si con tribuisce in modo sostanziale alla protezione dell'ambiente.

WEEE No: 82898622

8.2 Confezione



Gli imballaggi possono essere smaltiti gratuitamente negli appositi punti di raccolta: la carta nella campana, la plastica nel sacco giallo e il vetro nel contenitore per rifiuti in vetro.

DE4535302615620-V

INSTRUCCIONES DE USO

Contenido

1	Instrucciones de seguridad	43
	1.1 General	43
	1.2 Niveles de advertencia	44
	1.3 Información sobre destinatarios	44
2	Descripción y funcionamiento	44
	2.1 Producto	44
	2.2 Volumen de suministro	45
	2.3 Datos técnicos	46
3	Uso conforme a lo previsto	46
4	Montaje	46
	4.1 Preparación	46
	4.2 Montaje	47
5	Funcionamiento	49
	5.1 Colocación	49
	5.2 Conexión	49
	5.3 Ajuste del nivel de ventilación	50
	5.4 Rotación	50
6	Mantenimiento, conservación, almacenamiento y transporte	51
7	Indicaciones sobre responsabilidad	51
8	Indicaciones para la eliminación	51
	8.1 Producto	51
	8.2 Embalaje	51

1 Instrucciones de seguridad

1.1 General

- Lea las instrucciones de operación completa y cuidadosamente antes de usar.

Las instrucciones de operación son parte del producto y contienen información importante para el uso correcto.

- Guarde las instrucciones de operación.
Las instrucciones de operación deben estar disponibles en caso de incertidumbre y transmisión del producto.

- Utilice el producto, las piezas del producto y los accesorios solo si están en perfecto estado.
- Compruebe con regularidad que el cable del aparato esté intacto.
- No utilice el producto si el cable está dañado.
- Compare los datos técnicos del producto con los de la red eléctrica. Estos deben ser idénticos o estar en el rango especificado.
- En caso de defectos, daños mecánicos, averías y otros problemas que no se puedan resolver con la documentación incluida, póngase en contacto con el vendedor o el fabricante.



Peligro de descarga eléctrica

- En caso de emergencia, después del uso y durante las tormentas eléctricas, desenchufe el cable de alimentación directamente de la carcasa del enchufe!
- No abra la carcasa.
- No modifique el producto y los accesorios.
- No cortocircuite las conexiones y los circuitos.
- No maneje el aparato con las manos húmedas.
- No coloque el producto junto a una ventana abierta.

Si el ventilador se moja con la lluvia puede producirse una descarga eléctrica.

- Proteja el embalaje, las piezas pequeñas y el material aislante contra un uso accidental.
- Utilice el aparato solo cuando la rejilla de protección esté intacta y cerrada.
- No utilice el aparato si la rejilla de protección está dañada.
- Antes de retirar la rejilla protectora, apague primero el aparato y desenchúfelo.
- Tire siempre del enchufe, nunca del cable.
- No introduzca los dedos ni ningún objeto en la rejilla.

Ello podría provocarles lesiones o dañar el aparato.

- Si lleva el pelo largo o ropa amplia y suelta, manténgase alejado del ventilador.

Podrían ser succionados por la corriente de aire.

- Asegúrese de que el ventilador no se encuentre cerca de cortinas u objetos que puedan ser succionados.
- No use el ventilador en zonas donde haya gases explosivos y/o inflamables.
- No coloque el aparato ni lo ponga en marcha cerca de llamas abiertas ni aparatos que sirvan para cocinar o generar calor, como calentadores, reguladores de calefacción u hornos.

Condiciones de funcionamiento y almacenamiento

- Coloque, instale y transporte de forma segura el producto, sus piezas y sus accesorios.

- Durante el funcionamiento, coloque el producto sobre una superficie plana, estable, seca y libre de polvo, a fin de evitar que se caiga y que el pavimento pueda sufrir daños a consecuencia de las vibraciones.
- Evite exponer el dispositivo a cargas extremas, como calor y frío, humedad y la radiación directa del sol, así como a vibraciones y presión mecánica.
- Si el producto se moja o humedece, desenchúfelo inmediatamente.
- No utilice el producto en entornos llenos de polvo o mal ventilados.
- No cubra el producto.
- Mantenga libres las ranuras de ventilación y del ventilador.
- No lo deje NUNCA en funcionamiento y sin supervisión.
- Apague el aparato y desenchúfelo siempre que no lo esté usando, para colocar accesorios, para limpiarlo o en caso de avería en la red.

1.2 Niveles de advertencia

ADVERTENCIA Advertencia de peligros que, en caso de no observarse las indicaciones de seguridad, pueden ocasionar **lesiones graves o incluso la muerte**.

CUIDADO Advertencia de peligros que, en caso de no observarse las indicaciones de seguridad, pueden ocasionar **lesiones**.

ATENCIÓN Advertencia de peligros que, en caso de no observarse las indicaciones, pueden ocasionar **daños materiales**.

1.3 Información sobre destinatarios

Debido a diversos grados de riesgos y peligros potenciales, algunos pasos *pueden ser realizados únicamente por personal capacitado*:

Paso	Grupos
Instalación, operación, mantenimiento, almacenamiento, transporte, eliminación	Los usuarios finales y los usuarios con mecánica y conocimiento de electrónica básica
Desmontaje, mantenimiento y reparación	solo deben ser realizados por electricistas capacitados. >> Medidas de seguridad especiales, experiencia y Herramientas necesarias!

Tab.13: Grupos

No adecuado para niños ni personas cuyas capacidades físicas y/o psíquicas estén limitadas.

2 Descripción y funcionamiento



2.1 Producto

El ventilador de sobremesa de 12" proporciona un frescor agradable en los días calurosos.

- 4 niveles de potencia: desconectado, bajo, medio, alto
- robusta carcasa metálica
- base estable y de ángulo ajustable

2.2 Volumen de suministro

N.º	Descripción	Cantidad (Uds.)	Imagen
1	Soporte	1	
2	Inserto del soporte	1	
3	Base y bloque de motor con interruptor giratorio para regular la potencia de ventilación	1	
4	Tornillo de fijación en L	1	
5	Arandela	1	
6	Tornillo con ranura en cruz Ø x L = 11 x 15 mm	4	
7	Rejilla de protección trasera	1	
8	Rejilla de protección delantera	1	
9	a) Tornillo con ranura en cruz Ø x L = 6,2 x 11,5 mm b) Tuerca roscada Ø = 6,0 mm	1	

10	Rotor	1	
11	Instrucciones de uso	1	

Tab. 14: Volumen de suministro

ES

2.3 Datos técnicos

Modelo	39513
Tensión de entrada	220-240 V~ @ 50/60 Hz
Potencia (W) Consumo de potencia en espera	40 --
Caudal máximo (m ³ /min) Valor de servicio (m ³ /min) / W	36 0,96
Velocidad máxima del aire (m/s)	5,5
Nivel de potencia acústica (dB _A)	62
Tipo de protección / Clase de protección	IPX0 / I 
Color	Cromado
Dimensiones L x An x Al (cm) Ø (cm)	34 x 51 x 25 34
Peso neto (g)	2900
Conexión de dispositivos	Enchufe con toma de tierra (tipo F, CEE 7/7) 90°
Longitud de cable de red (incl. enchufe con toma de tierra) [m]	1,6

Tab. 15: Datos técnicos

3 Uso conforme a lo previsto



Este producto es exclusivamente para uso privado y para la finalidad prevista. Este producto no está pensado para su uso con fines comerciales. No se permite un uso distinto al descrito en el capítulo «Descripción y funcionamiento» o «Indicaciones de seguridad». Este producto solamente se puede utilizar en interiores secos. La inobservancia y el incumplimiento de estas normas e indicaciones de seguridad pueden derivar en accidentes graves, daños personales y materiales.

IPX0: Este producto no está protegido contra el agua.

4 Montaje

4.1 Preparación

1. Compruebe que el volumen de suministro esté completo e íntegro.
2. Comparar los datos técnicos del producto con los de la red eléctrica. Estos deben ser idénticos.

4.2 Montaje

⚠ CUIDADO

Peligro de lesiones por tropiezos y caída

- Coloque, instale y transporte de forma segura el producto, sus piezas y sus accesorios.

Lesiones por cortes

- No toque los bordes del rotor.

El rotor tiene los cantos afilados.

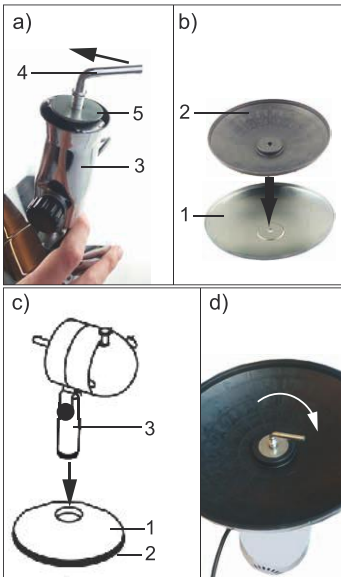

Fig. 41: Montaje del soporte

1. Afloje el tornillo de fijación en L (4) de la base.
2. Gírelo en el sentido contrario al de las agujas del reloj. Ilus. 41 a).
3. Retire la arandela (5) de la base (3).
4. Coloque el inserto, como se muestra en la ilus. 41 b), en el soporte (1).
5. Coloque la base en el soporte. Ilus. 41 c). *La base debe deslizarse en la ranura prevista al efecto.*
6. Dele la vuelta a la base y el soporte. *Los taladros de la base y el soporte deben estar alineados.*
7. Coloque la arandela en el taladro del soporte.
8. Introduzca el tornillo de fijación en L a través de la arandela y del taladro del soporte, el inserto y la base.
9. Gire el tornillo de fijación en L en el sentido de las agujas del reloj. Ilus. 41 d).

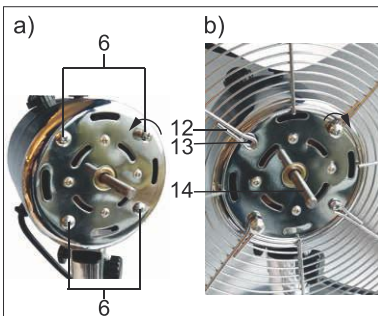

Fig. 42: Montaje de la rejilla de protección trasera

10. Vuelta a darle la vuelta al conjunto formado por el soporte y la base.
11. Desenrosque los 4 los tornillos con ranura en cruz (6) del bloque motor girándolos en el sentido contrario al de las agujas del reloj.
12. Deslice la rejilla de protección trasera (7) con el asa hacia arriba sobre el eje del motor (14). *Los orificios de la rejilla de protección (12) deben quedar enrasados con los taladros (13) del bloque motor.*
13. Introduzca los 4 tornillos con ranura en cruz a través de los orificios de la rejilla de protección y en los taladros (13) del bloque motor.
14. Gire los tornillos con ranura en cruz en el sentido de las agujas del reloj.

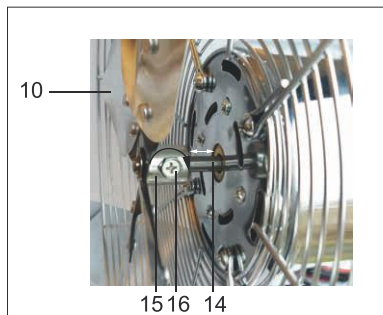

Fig.43: Montaje del rotor

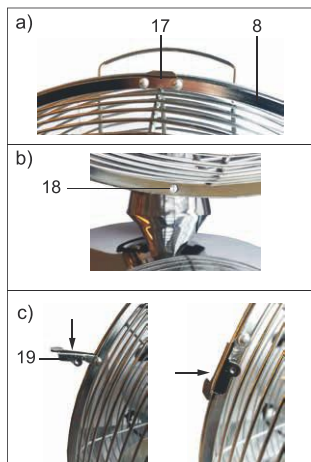

Fig.44: Montaje de la rejilla de protección delantera

15. Apriete el tornillo con ranura en cruz (16) del separador (15) del rotor (10) girándolo en el sentido contrario al de las agujas del reloj hasta que quede una abertura continua.
16. Deslice primero el rotor (9) con el separador sobre el bloque motor (14).

El rotor no debe apoyarse directamente con el separador sobre el bloque motor. Ver ilus. 43.

17. Vuelva a apretar el tornillo con ranura en cruz del separador girándolo en el sentido de las agujas del reloj.

18. Deslice la rejilla de protección delantera (8) con el gancho (17) por encima del borde de la rejilla de protección trasera. Ilus. 44 a).
19. Compruebe si las muescas de la cavidad (18) bajo el marco de las dos rejillas de protección quedan enrasadas una encima de la otra. Ilus. 44 b).
20. Deslice las 4 abrazaderas de retención (19), que se encuentran a los lados de la rejilla de protección delantera, sobre los marcos de ambas rejillas de protección. Ilus. 44c).
21. Deslice el tornillo de cabeza cilíndrica con ranura en cruz (8a) en las muescas de la cavidad (18) de las rejillas delantera y trasera.
22. Fíjelas con la tuerca roscada (8b).
23. Apriete el tornillo con ranura en cruz girándolo en el sentido de las agujas del reloj.



Fig.45: Ventilador de mesa montado

- 20** Asa **21** Clavija para ajustar la rotación
22 Interruptor giratorio para regular la potencia de ventilación
23 Tornillo de regulación de la inclinación

Fin del montaje.

5 Funcionamiento

5.1 Colocación

ADVERTENCIA



Riesgo de lesiones y muerte en caso de que las condiciones del entorno no sean las adecuadas

- No coloque el producto junto a una ventana abierta. Si el ventilador se moja con la lluvia puede producirse una descarga eléctrica.
- No use el ventilador en zonas donde haya gases explosivos y/o inflamables.
- No coloque el aparato ni lo ponga en marcha cerca de llamas abiertas ni aparatos que sirvan para cocinar o generar calor, como calentadores, reguladores de calefacción u hornos.
- Asegúrese de que el ventilador no se encuentre cerca de cortinas u objetos que puedan ser succionados.

1. Sujete el ventilador por el asa (ilus. 37, n.º 20) y colóquelo sobre una superficie horizontal estable y libre de polvo.
2. Asegúrese de que quede firme.
El ventilador no debe pisar el cable de red para evitar que se vuelque durante el funcionamiento.
3. Gire la parte delantera del ventilador de suelo en la dirección en la que desee que vaya el aire.

Para un ajuste óptimo, el ventilador se puede inclinar.

4. Afloje el tornillo de regulación de la inclinación (ilus. 37, n.º 23).
5. Inclíne el ventilador en la posición de la que desee recibir el aire.
6. Vuelva a apretar el tornillo de regulación de la inclinación.

5.2 Conexión

CUIDADO



Peligro de lesiones por tropiezos y caída

- Asegúrese de que el cable de conexión esté enrutado de forma que no obstaculice ni dañe a nadie.
- Instale el producto de manera que no cause lesiones ni daños a personas o cosas, por ejemplo, al caerse o tropezar.

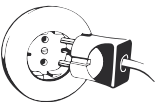

Fig.46: Conexión

- Conecte el ventilador a una toma de corriente.

5.3 Ajuste del nivel de ventilación

⚠ CUIDADO

Peligro de lesiones en caso de manejo indebido

- Utilice el aparato solo cuando la rejilla de protección esté intacta y cerrada.
- No introduzca los dedos ni ningún objeto en la rejilla.
Ello podría provocarle lesiones o dañar el aparato.
- Si lleva el pelo largo o ropa amplia y suelta, manténgase alejado del ventilador.
Podrían ser succionados por la corriente de aire.
- No lo deje NUNCA en funcionamiento y sin supervisión.

Existen tres niveles de potencia de ventilación, que se pueden ajustar girando el interruptor giratorio (ilus. 45, n.º 22).

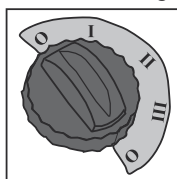

- 0 = Desconectado
- 1 = Ventilación ligera
- 2 = Ventilación media
- 3 = Ventilación fuerte

Fig.47: Ajuste de la potencia de ventilación

5.4 Rotación

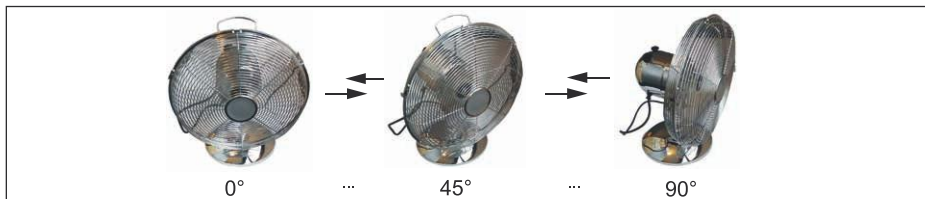
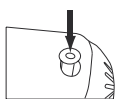

Fig.48: Rotation

El ventilador puede rotar 90° durante el funcionamiento, fig. 48.



Activada: Empuje la clavija para ajustar la rotación (21, fig. 45) en la carcasa del motor.
El ventilador comenzará a rotar.

Fig.49: Rotación "Activada"

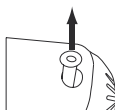

Desactivada: Extraiga de nuevo la clavija de la carcasa del motor.
El funcionamiento con rotación se detiene y el ventilador permanece en la posición en la que se haya interrumpido la rotación.

Fig.50: Rotación "Desactivada"

- Desconecte el ventilador de la toma de corriente cuando no lo use.

6 Mantenimiento, conservación, almacenamiento y transporte

CUIDADO

Peligro de lesiones por piezas del producto móviles.

- No sitúe las extremidades entre piezas cortantes.

ATENCIÓN

Daños materiales

- Los trabajos de mantenimiento y reparación solo deben ser realizados por personal especializado.
- Compruebe regularmente el correcto asiento del producto/de los tornillos.
- No apriete los tornillos demasiado.

Las roscas podrían resultar dañadas.

- Extraiga el enchufe antes de cada limpieza
- Utilice solo un paño seco y suave para realizar la limpieza.
- No utilice productos de limpieza ni productos químicos.
- Almacénelo en un lugar fresco y seco.
- En caso de no utilizarse durante un tiempo prolongado, almacene el producto lejos del alcance de los niños en un lugar seco y resguardado del polvo.
- Conserve y utilice el embalaje original para el transporte.

7 Indicaciones sobre responsabilidad



Nos reservamos el derecho a errores de impresión y cambios en la documentación del producto, embalaje o producto.

- Tenga en cuenta nuestras condiciones de garantía. Podrá solicitar su versión actual a través de los datos de contacto mencionados.

8 Indicaciones para la eliminación

8.1 Producto



Los dispositivos eléctricos y electrónicos no se deben desechar junto con los residuos domésticos, de acuerdo con la directiva RAEE europea. Sus componentes deben reciclarse o desecharse por separado, ya que la eliminación de forma inadecuada de los componentes tóxicos o peligrosos puede ocasionar perjuicios duraderos a la salud y al medio ambiente.

Según la ley alemana de dispositivos eléctricos (ElektroG), como usuario está obligado a devolver los dispositivos eléctricos y electrónicos al fabricante, al lugar de venta o a un centro público de recogida al final de su vida útil, de forma gratuita.

Los detalles específicos se articulan mediante la legislación del país.

El símbolo en el producto, el manual del operador y/o el embalaje señala estas normas. Con esta forma de separación de sustancias, reciclaje y eliminación de dispositivos obsoletos contribuye de forma importante a la protección del medio ambiente.

RAEE n.º: 82898622

8.2 Embalaje



Los embalajes se pueden eliminar de forma gratuita depositándolos en los correspondientes puntos de recogida: el papel en el contenedor de papel, el plástico en el contenedor amarillo y el vidrio en el contenedor de vidrio usado.

DE4535302615620-V

GEBRUIKSAANWIJZING

Inhoud

1	Veiligheidsvoorschriften.....	53
	1.1 Algemeen	53
	1.2 Waarschuwingniveaus.....	54
	1.3 Doelgroepinformatie	54
2	Beschrijving en werking	54
	2.1 Product	54
	2.2 Leveringsomvang	55
	2.3 Technische gegevens.....	56
3	Gebruik conform de voorschriften	56
4	Montage	56
	4.1 Voorbereiding	56
	4.2 Montage.....	57
5	Gebruik	59
	5.1 Opstellen	59
	5.2 Aansluiten.....	59
	5.3 Instellen van de ventilatiestanden	60
	5.4 Rotatie	60
6	Onderhoud, verzorging, opslag en transport.....	61
7	Aansprakelijkheidsaanwijzing.....	61
8	Aanwijzingen voor afvalverwijdering	61
	8.1 Product	61
	8.2 Verpakking.....	61

1 Veiligheidsvoorschriften

1.1

Algemeen

- Lees de gebruiksaanwijzing voor gebruik volledig en zorgvuldig door. *Deze vormt een onderdeel van het product en bevat belangrijke aanwijzingen voor het correcte gebruik.*
 - Bewaar de gebruiksaanwijzing
- Deze moet bij twijfel en bij doorgifte van het product beschikbaar zijn.*
- Gebruik product, productonderdelen en accessoires alleen in perfecte staat.
 - Controleer regelmatig of de kabel van het apparaat nog intact is.
 - Gebruik het product niet als de kabel is beschadigd.
 - Vergelijk de technische gegevens van het product en het spanningsnet. Deze moeten identiek zijn of in het opgegeven bereik.
 - Bij vragen, defecten, mechanische beschadigingen, storingen of andere problemen die niet door de bijgevoegde documentatie kunnen worden verholpen, neemt u contact op met uw dealer of fabrikant.



Gevaar voor een elektrische schok

- In geval van nood, na gebruik en bij onweer de stekker uittrekken aan de stekkerbehuizing!
- De behuizing niet openen.
- Breng geen wijzigingen aan producten of accessoires aan.
- Aansluitingen en schakelcircuits niet kortsluiten.
- Gebruik het apparaat niet met vochtige handen.
- Plaats het product niet bij een open raam.

Regendruppels die op de ventilator terechtkomen, kunnen leiden tot een elektrische schok.

- Beveilig de verpakking, kleine onderdelen en isolatiemateriaal tegen onbedoeld gebruik.
- Gebruik het apparaat alleen met gesloten, intact beschermrooster.
- Gebruik het apparaat niet als het beschermrooster is beschadigd.
- Schakel eerst het apparaat uit en trek de stekker uit het stopcontact voordat u het beschermrooster verwijderd.
- Trek hierbij altijd aan de stekker, niet aan de kabel.
- Steek geen vingers of voorwerpen door het beschermrooster. Dit kan verwondingen of schade aan het apparaat veroorzaken.
- Zorg ervoor dat er geen lange haren of losse kleding in de buurt van de ventilator komen.

Deze kunnen door de luchtstroom worden meegezogen.

- Zorg ervoor dat de ventilator zich niet in de buurt van gordijnen of voorwerpen bevindt die in de ventilator kunnen worden getrokken.
- Gebruik de ventilator niet nabij explosieve en/of brandbare gassen.
- Plaats en gebruik het product niet in de buurt van open vuur, kookproducten of producten die warmte genereren zoals verwarmingen, verwarmingsregisters en kachels.

Bedrijfs- en opslagomstandigheden

- Plaats, installeer en transporteer producten, productonderdelen en accessoires op een veilige manier.
- Plaats het product tijdens het gebruik op een stabiel, vlak, droog en stofvrij oppervlak, zodat het tijdens het gebruik niet om kan vallen en zodat de vloerbedekking niet beschadigd kan raken door trillingen.
- Extreme belastingen, zoals warmte en koude, natheid en directe zonnestraling, microgolven alsmede trillingen en mechanische druk vermijden.

- Trek meteen de stekker uit het stopcontact als het product vochtig of nat geworden is.
- Gebruik het product niet in stoffige omgevingen of bij gebrekkige ventilatie.
- Niet afgedekt gebruiken.
- Houd de ventilatorsleuven en luchtsleuven vrij.
- Laat het **NOOIT** onbeheerd achter tijdens bedrijf.
- Schakel het apparaat uit en koppel het product los van het stroomnet als het niet wordt gebruikt, bij het aanbrengen van toebehoren, bij het reinigen of bij een storing..

1.2 Waarschuwingsniveaus



Waarschuwing voor gevaren die tot overlijden **of ernstig letsel kunnen leiden**, als de veiligheidsinstructies niet in acht worden genomen.



Waarschuwing voor gevaren die tot **letsel kunnen leiden**, als de veiligheidsinstructies niet in acht worden genomen.

ATTENTIE!

Waarschuwing voor gevaren die tot **materiële schade kunnen leiden** als de instructies worden genegeerd.

1.3 Doelgroepinformatie

Als gevolg van een verschillende mate van risico's en potentiële gevaren, kan een aantal stappen worden uitgevoerd door opgeleid personeel:

Stap	Gebruikersgroep
Installatie, bediening, onderhoud, opslag, vervoer, verwijderen	Eind-gebruikers en gebruikers met mechanische en kennis van elementaire elektronica
Demontage, onderhoud, reparatie werkzaamheden	Opgeleide professionals >> Speciale veiligheidsmaatregelen, expertise en instrumenten die nodig zijn!

Tab.16: Gebruikersgroep

Niet geschikt voor kinderen en personen met lichamelijke en/of geestelijke beperkingen.

2 Beschrijving en werking



2.1 Product

De 12"-tafelventilator in retrostijl zorgt voor prettige verkoeling op warme dagen.

- 4 vermogensniveaus: Uit, Licht, Gemiddeld, Sterk
- stevige metalen behuizing
- stabiele standvoet met verstelbare hoek

2.2 Leveringsomvang

Nr.	Beschrijving	Aantal (stuks)	Afbeelding
1	Basis	1	
2	Inzetstuk basis	1	
3	Motorblok met draaischakelaar voor de instelling van de ventilatorsnelheid en sokkel	1	
4	L-schroef	1	
5	Sluitring	1	
6	Kruiskopschroef Ø x L = 11 x 15 mm	4	
7	Achterste beschermrooster	1	
8	Voorste beschermrooster	1	
9	a) Kruiskopschroef Ø x L = 6,2 x 11,5 mm b) Schroefmoer Ø = 6,0 mm	1	

10	Rotor	1	
11	Gebruiksaanwijzing	1	

Tab.17: Leveringsomvang

2.3 Technische gegevens

Model	39513
Ingangsspanning	220-240 V~ @ 50/60 Hz
Vermogen(W) Stand-bystroomverbruik	40 --
Max. volumestroom (m ³ /min) Servicewaarde (m ³ /min) / W	36 0,96
Max. luchtsnelheid (m/s)	5,5
Geluidsvermogensniveau (dB _A)	62
Beschermingsgraad / Beschermingsklasse	IPX0 / I 
Kleur	Chroom
Afmetingen l x b x H (cm) Ø (cm)	34 x 51 x 25 34
Nettogewicht (g)	2900
Apparaataansluiting	Gearde stekker (type F, CEE 7/7) 90°
Snoerlengte (incl. gearde stekker) [m]	1,6

Tab.18: Technische gegevens

3 Gebruik conform de voorschriften



Dit product is uitsluitend bestemd voor privégebruik en het daarvoor bedoelde doeleinde. Dit product is niet bestemd voor commercieel gebruik. Een ander gebruik dan beschreven in het hoofdstuk „Beschrijving en functie“ of in de „Veiligheidsinstructies“ is niet toegestaan. Dit product mag alleen worden gebruikt in droge binnenruimten. Het niet in acht nemen en niet opvolgen van deze instructies en veiligheidsvoorschriften kan leiden tot ernstige ongevallen, lichamelijk letsel en materiële schade.

IPX0: Dit product is niet beschermd tegen water.

4 Montage

4.1 Voorbereiding

1. Controleer of de leveringsomvang volledig en onbeschadigd is.
2. Vergelijk de technische gegevens van het product en het spannings net. Deze moeten identiek zijn.

4.2 Montage



Gevaar voor letsel door struikelen en vallen

- Plaats, installeer en transporteer producten, productonderdelen en accessoires op een veilige manier.

Snijwonden

- Raak de randen van de rotor niet aan.
De rotor heeft scherpe randen.

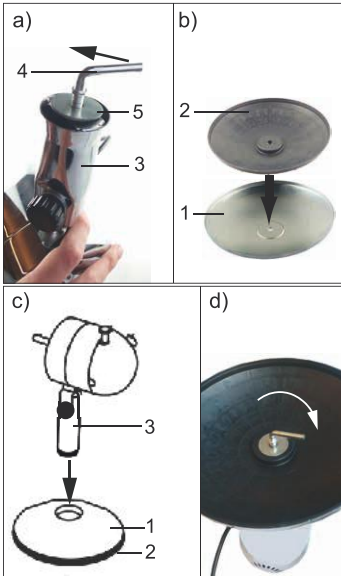

Fig.51: Montage basis

1. Verwijder de L-schroef (4) van de sokkel.
2. Schroef deze tegen de klok in los. Afb. 51 a).
3. Verwijder de sluitring (5) van de sokkel (3).
4. Plaats het inzetstuk in de basis (1) zoals getoond in afb. 51 b).
5. Plaats de sokkel op de basis. Afb. 51 c).
De sokkel moet in de aangegeven uitsparing schuiven.
6. Draai de sokkel en de basis om.
De boorgaten in de basis en de sokkel moeten over elkaar liggen.
7. Plaats de sluitring op het boorgat in de basis.
8. Steek de L-schroef door de sluitring en het boorgat in het basisinzetstuk en de sokkel.
9. Draai de L-schroef met de klok mee vast. Afb. 51 d).

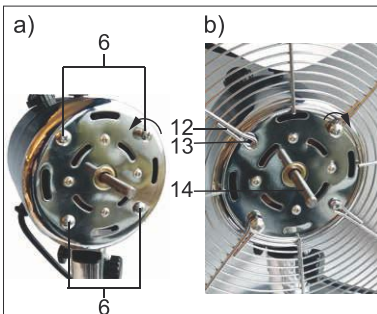

Fig.52: Montage achterste beschermrooster

10. Draai de sokkel en de basis weer om.
11. Draai de 4 kruiskopschroeven (6) van het motorblok tegen de klok in los.
12. Schuif het achterste beschermrooster (7) met de greep naar boven op de motoras (14).
De ogen in het beschermrooster (12) moeten gelijk liggen met de boorgaten (13) in het motorblok.
13. Steek de 4 kruiskopschroeven door de ogen in het beschermrooster in de boorgaten (13) in het motorblok.
14. Draai de kruiskopschroeven met de klok mee vast.

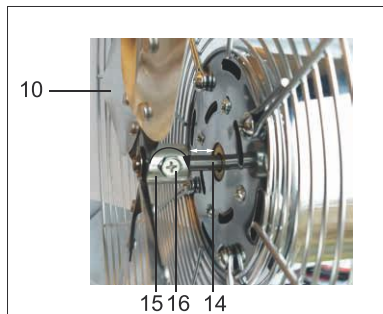

Fig.53: Montage rotor

15. Draai de kruiskopschroef (16) op de afstandhouder (15) van de rotor (10) tegen de klok in los tot de opening die ontstaat, voldoende is.

16. Schuif de rotor (9) met de afstandhouder vooraan op de motoras (14).

De rotor mag met de afstandhouder niet direct op het motorblok rusten. Zie afb. 53.

17. Draai de kruiskopschroef op de afstandhouder weer met de klok mee vast.

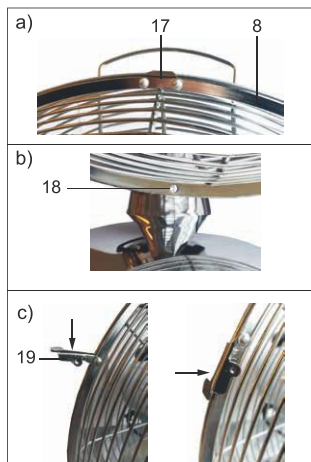

Fig.54: Montage voorste beschermrooster

18. Schuif het voorste beschermrooster (8) met de hanger (17) over de rand van het achterste beschermrooster. Afb. 54 a).

19. Controleer of de twee uitsparingen (18) aan de onderkant van de frames van de twee beschermroosters over elkaar liggen. Afb. 54 b).

20. Schuif de 4 borgklemmen (19) die aan de zijkant van het voorste beschermrooster zitten, over de frames van beide beschermroosters. Afb. 54 c)

21. Schuif de kruiskopschroef met lenskop (8a) door de uitsparingen (18) in het voorste en achterste beschermrooster.

22. Zet de schroef vast met de schroefmoer (8b).

23. Draai de kruiskopschroef met de klok mee vast.



Fig.55: Volledig gemonteerde tafelventilator

- 20** Greep
- 21** Pen voor de instelling van de rotatie
- 22** Draaischakelaar voor de instelling van de ventilatorsnelheid
- 23** Kantelschroef

Einde van de montage.

5 Gebruik

5.1 Opstellen

WAARSCHUWING



Levensgevaar en gevaar voor lichamelijk letsel door onjuiste omgevingsomstandigheden

- Plaats het product niet bij een open raam.
Regendruppels die op de ventilator terechtkomen, kunnen leiden tot een elektrische schok.
- Gebruik de ventilator niet nabij explosieve en/of brandbare gassen.
- Plaats en gebruik het product niet in de buurt van open vuur, kookproducten of producten die warmte genereren zoals verwarmingen, verwarmingsregisters en kachels.
- Zorg ervoor dat de ventilator zich niet in de buurt van gordijnen of voorwerpen bevindt die in de ventilator kunnen worden getrokken.

1. Pak de ventilator aan de greep (afb. 55, nr. 20) en plaats op een stofvrij, stabiel en horizontaal oppervlak.

2. Let er daarbij op dat deze stabiel staat.

De ventilator mag niet op het stroomsnoer staan, zodat deze tijdens het gebruik niet omkantelt.

3. Draai de voorkant van de ventilator in de richting die u wilt ventileren.

Voor een optimale afstelling kan de ventilator worden gekanteld.

4. Draai de kantelschroef (afb. 55, nr. 23) los.

5. Kantel de ventilator in de gewenste positie van waaruit de ventilatie moet komen.

6. Draai de kantelschroef weer vast.

5.2 Aansluiten

VOORZICHTIG



Gevaar voor letsel door struikelen en vallen

- Zorg ervoor dat de aansluitkabel zo wordt gelegd dat deze niemand hindert of beschadigt.
- Installeer het product zodanig dat personen of voorwerpen niet kunnen worden verwond of beschadigd, bijv. door vallen, struikelen en dergelijke.

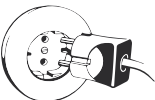

Fig.56: Aansluiten

- Sluit het ventilator aan op een stopcontact.

5.3 Instellen van de ventilatiestanden

VOORZICHTIG



Gevaar voor letsel door struikelen en vallen

- Zorg ervoor dat de aansluitkabel zo wordt gelegd dat deze niemand hindert of beschadigt.
- Installeer het product zodanig dat personen of voorwerpen niet kunnen worden verwond of beschadigd, bijv. door vallen, struikelen en dergelijke.

De ventilatiesnelheid kan met de draaischakelaar (afb. 55, nr. 22) in 3 standen worden ingesteld:

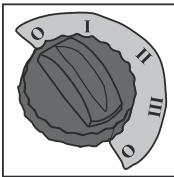

0 = UIT
 I = Lage ventilatiesnelheid
 II = Gemiddelde ventilatiesnelheid
 III = Hoge ventilatiesnelheid

Fig.57: Ventilatiesnelheid instellen

5.4 Rotatie

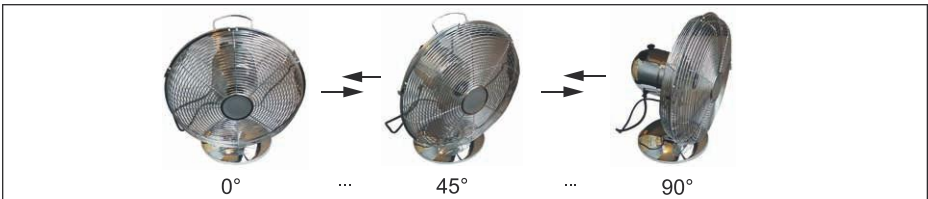
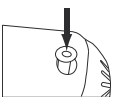

Fig.58: Rotation

De ventilator kan tijdens de werking 90° draaien, afb. 58.



AAN: druk de pen voor de rotatie-instelling (19, afb. 55) in de motorbehuizing.
 De ventilator begint te draaien.

Fig.59: Rotatie „AAN“

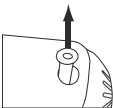

UIT: trek de pen weer uit de motorbehuizing.
 De roterende werking stopt en de ventilator blijft op de stand staan waarop de rotatie werd onderbroken.

Fig.60: Rotatie „Uit“

- Koppel de ventilator los van het stroomnet als deze niet in gebruik is.

NL

6 Onderhoud, verzorging, opslag en transport



Gevaar voor verwondingen door bewegende delen van het product.

- Niet vasthouden ledematen tijdens het gebruik tussen shear delen.

ATTENTIE!

Materiële schade

- Laat onderhouds- en reparatiewerkzaamheden uitsluitend door gekwalificeerd personeel uitvoeren.
- Controleer de goede plaatsing van het product/de schroeven regelmatig.
- Draai de schroeven niet te vast aan.
Schroefdraden kunnen beschadigd raken.
- Haal altijd de stekker uit het stopcontact voordat u het apparaat schoonmaakt.
- Gebruik alleen een droge en zachte doek om te reinigen.
- Gebruik geen reinigingsmiddel en chemische producten.
- Sla het product koel en droog op.
- Als het product langere tijd niet wordt gebruikt, bewaar het dan in een droge en stofdichte omgeving en houd het buiten het bereik van kinderen.
- Bewaar de originele verpakking voor het transport en gebruik deze.

7 Aansprakelijkheidsaanzwijging



Wij behouden ons drukfouten en wijzigingen aan het product, de verpakking of de productdocumentatie voor.

- Neem onze garantievoorwaarden in acht. Deze kunt u in de actuele vorm onder de genoemde contactgegevens aanvragen.

8 Aanwijzingen voor afvalverwijdering

8.1 Product



Elektrische en elektronische apparaten mogen volgens de Europese AEEA-richtlijn niet met het huisvuil worden weggegooid. De onderdelen daarvan moeten gescheiden bij de recycling of de afvalverwijdering worden ingeleverd, omdat giftige en gevaarlijke onderdelen bij onvakkundige afvalverwijdering de gezondheid en het milieu duurzaam schade kunnen berokkenen. U bent als consument volgens de Duitse Wet op de elektronica (ElektroG) verplicht om elektrische en elektronische apparaten aan het einde van hun levensduur kosteloos terug te geven aan de fabrikant, de winkel of aan de daarvoor voorziene, openbare inzamelpunten. Bijzonderheden daarover regelt het betreffende nationale recht. Het symbool op het product, de gebruiksaanwijzing en/of de verpakking verwijst naar deze bepalingen. Met dit type scheiding van stoffen, recycling en afvalverwijdering van oude apparaten levert u een belangrijke bijdrage aan de bescherming van ons milieu.

AEEA nr.: 82898622

8.2 Verpakking



Verpakkingen kunnen kosteloos worden afgevoerd via de betreffende inzameling – papier bij het oud papier, plastic in de gele zak en glas in de glasbak.

DE4535302615620-V

BRUGERVEJLEDNING

Inhold

1	Sikkerhedsanvisninger.....	63
	1.1 Generelt.....	63
	1.2 Advarselsniveauer.....	64
	1.3 Information om målgrupper.....	64
2	Beskrivelse og funktion.....	64
	2.1 Produkt.....	64
	2.2 Leveringsomfang.....	65
	2.3 Tekniske data.....	66
3	Bestemmelsesmæssig anvendelse.....	66
4	Montering.....	66
	4.1 Forberedelse.....	66
	4.2 Montering.....	67
5	Anvendelse.....	69
	5.1 Opstilling.....	69
	5.2 Port.....	69
	5.3 Indstilling af ventilatortrinnene.....	70
	5.4 Rotation.....	70
6	Vedligeholdelse, pleje, opbevaring og transport.....	71
7	Hæftelsesoplysninger.....	71
8	Om bortskaffelse.....	71
	8.1 Produkt.....	71
	8.2 Emballage.....	71

1 Sikkerhedsanvisninger

1.1 Generelt

- Læs brugsanvisningen helt og omhyggeligt igennem før ibrugtagning. *Brugsanvisningen er en integreret del af produktet og indeholder vigtige anvisninger for korrekt brug.*
- Gem brugsanvisningen. *Brugsanvisningen skal være tilgængelig i tilfælde af usikkerhed, og hvis du giver produktet videre.*
- Anvend kun produktet, produktdele og tilbehøret i fejlfri stand.
- Kontrollér regelmæssigt, at apparatkablet stadig er intakt.
- Brug ikke produktet, hvis kablet er beskadiget.
- Sammenlign de tekniske data for produktet, lysnettet og ydre enheder. Disse skal stemme overens eller ligge inden for det anførte område.
- Kontakt forhandleren eller producenten i tilfælde af spørgsmål, defekter, mekaniske skader, fejl og andre problemer, som ikke kan løses ved hjælp af den medfølgende dokumentation.



Fare for elektrisk stød

- I nødstilfælde, efter brug og i tordenvejr skal netstikket trækkes ud. Husk at trække i stikket!
- Åbn ikke kabinettet.
- Modificer ikke produktet og tilbehøret.
- Kortslut ikke tilslutninger og koblingskredse.
- Brug ikke apparatet med fugtige hænder.
- Stil ikke produktet ved et åbent vindue.

Regn, der sprøjter på ventilatoren, kan forårsage elektrisk stød.

- Sørg for, at sikre emballage, smådele og isoleringsmateriale mod utilsigtet anvendelse.
- Anvend kun apparatet med lukket, intakt beskyttelsesgitter.
- Brug ikke apparatet, hvis beskyttelsesgitteret er beskadiget.
- Sluk først apparatet, og frakobl netstikket, inden du fjerner beskyttelsesgitteret.
- Frakobl altid produktet ved at tage fat i stikket og ikke i kablet.
- Stik ikke fingre eller nogen genstande gennem beskyttelsesgitteret

Dette kan medføre personskader eller skader på apparatet.

- Hold langt hår og tøj på afstand af ventilatoren.

De kan blive suget ind af luftstrømmen.

- Sørg for, at ventilatoren ikke er placeret i nærheden af forhæng eller genstande, der kan blive trukket ind i ventilatoren.
- Anvend ikke ventilatoren i områder med eksplosive og/eller brændbare gasser.
- Placer og anvend ikke produktet i nærheden af åben ild, madlavningsprodukter eller varmeproducerende produkter som f.eks. radiatorer, varmerør og ovne.

Drifts- og opbevaringsbetingelser

- Sørg for at placere, installere og transportere produkt, produktdele og tilbehør på sikker vis.
- Placer under brugen produktet på et stabilt, jævnt, tørt og støvfrit underlag, så det ikke kan vælte under brugen, og så gulvbelægningen ikke kan blive beskadiget af vibrationer.
- Undgå ekstreme belastninger som varme og kulde, nedbør og direkte solindstråling, mikrobølger samt vibrationer og mekaniske tryk..

- Frakobl straks netstikket, hvis produktet er blevet fugtigt eller vådt.
- Brug ikke produktet i støvede omgivelser eller med mangelfuld udluftning.
- Dæk ikke produktet til.
- Sørg for at holde ventilatoråbningerne og udluftningsåbningerne fri.
- Må ALDRIG være uden opsyn under drift.
- Sluk apparatet, og frakobl produktet, hvis det ikke bruges, ved montering af tilbehørsdele, ved rengøring eller ved forstyrrelser fra lysnettet..

1.2 Advarselsniveauer

ADVARSEL Advarsel mod farer, som kan medføre døden eller alvorlige persons kader, hvis sikkerhedsanvisningerne ikke overholdes.

FORSIGTIG Advarsel mod farer, som kan medføre personskader, hvis sikkerhedsanvisningerne ikke overholdes.

BEMÆRK Advarsel mod farer, som kan medføre materielle skader, hvis anvisningerne ikke overholdes.

1.3 Information om målgrupper

På grund af varierende høje risici og potentielle farer må visse arbejdsstrin kun udføres af uddannet fagpersonale:

Arbejdsstrin	Brugergruppe
Montering, drift, pleje, opbevaring, transport, bortskaffelse	slutbrugere og brugere med mekanisk og elektroteknisk grundviden
Afmontering, vedligeholdelse, reparation	uddannet fagpersonale >> kræver særlige sikkerhedsforanstaltninger, fagviden og værktøj!

Tab.19: Brugergrupper

Egner sig ikke til børn og personer med nedsatte fysiske og/eller psykiske evner.

2 Beskrivelse og funktion



2.1 Produkt

12" retro-bordventilatoren sørger for behagelig opfriskning på varme dage.

- 4 effektniveauer: Fra, Let, Middel, Kraftigt
- robust metalhus
- stabil og vinkeljusterbar sokkel

2.2 Leveringsomfang

Nr.	Beskrivelse	Antal (Stk.)	Figur
1	Base	1	
2	Indsats til base	1	
3	Motorblok med drejekontakt til indstilling af ventilationsstyrken og sokkel	1	
4	L-fikseringsskrue	1	
5	Spændeskive	1	
6	Krydskærnskue Ø x L = 11 x 15 mm	4	
7	Bagerste beskyttelsesgitter	1	
8	Forreste beskyttelsesgitter	1	
9	a) Krydskærnskue Ø x L = 6,2 x 11,5 mm b) Skruemøtrik Ø = 6,0 mm	1	

10	Rotor	1	
11	Brugervejledning	1	

Tab.20: Leveringsomfang

2.3 Tekniske data

Model	39513
Indgangsspænding	220-240 V~ @ 50/60 Hz
Effekt (W) Standby, effektforbrug	40 --
Maks. flow (m ³ /min.) Effektværdi (m ³ /min.) / W	36 0,96
Maks. lufthastighed (m/s)	5,5
Lydeffektniveau (dB _A)	62
Beskyttelsestype / Kapslingsklasse	IPX0 / I 
Farve	Krom
Mål B x H x T (cm) Ø (cm)	34 x 51 x 25 34
Nettovægt (g)	2900
Apparattilslutning	Sikkerhedskontakthanstik (type F, CEE 7/7) 90°
Kabellængde (herunder sikkerhedskontakthanstik) [m]	1,6

Tab.21: Tekniske data

3 Bestemmelsesmæssig anvendelse



Dette produkt er udelukkende beregnet til privat brug og det dertil beregnede formål. Dette produkt er ikke beregnet til erhvervmæssig brug. Enhver anvendelse, der afviger fra kapitlet »Beskrivelse og funktion« eller »Sikkerhedsanvisninger«, er ikke tilladt. Dette produkt må kun anvendes indendørs i tørre rum. Hvis disse bestemmelser og sikkerhedsanvisninger ikke følges eller overholdes, kan det medføre alvorlige ulykker, person- og tingsskader.

IPX0: Dette produkt er ikke beskyttet mod vand.

4 Montering

4.1 Forberedelse

1. Kontrollér, at du har modtaget alle dele, og at de er intakte.
2. Sammenlign de tekniske data for produktet og strøm lysnettet. De tekniske data skal være identiske.

4.2 Montering



Fare for personskader som følge af snublen og fald

- Sørg for at placere, installere og transportere produkt, produktdele og tilbehør på sikker vis.

Snitskader

- Rør ikke ved rotorens kanter.
Rotorens kanter er skarpe.

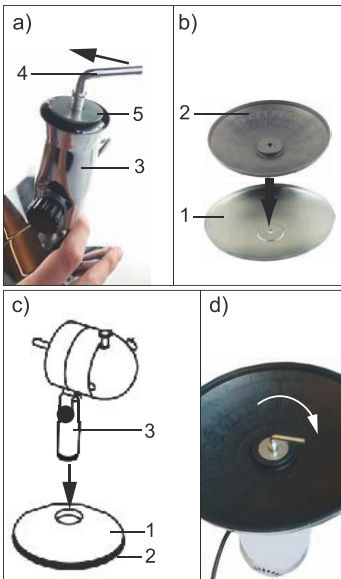

Fig.61: Montering af basen

1. Løsn L-fikseringsskruen (4) fra soklen.
2. Skru den af ved at dreje den mod uret. Fig. 61 a).
3. Træk spændeskiven (5) af soklen (3).
4. Læg indsatsen ned i basen (1) som vist i fig. 61 b).
5. Sæt soklen på basen. Fig. 61 c). Soklen skal glide ned i den dertil beregnede fordybning.
6. Vend soklen og basen om.
Borehullerne i basen og soklen skal flugte med hinanden.
7. Læg spændeskiven på boringen i basen.
8. Før L-fikseringsskruen gennem spændeskiven og boringen i basen, indsatsen og soklen.
9. Skru L-fikseringsskruen fast ved at dreje den med uret. Fig. 61 d).

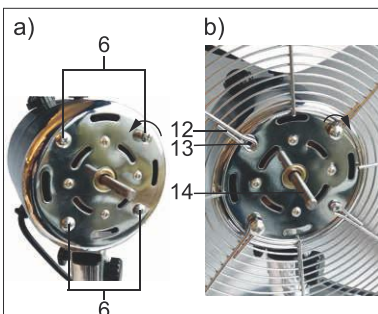

Fig.62: Montering af det bagerste beskyttelsesgitter

10. Vend sokkel-baseenheden om igen.
11. Skru de 4 krydskærvskrue (6) af motorblokken ved at dreje dem mod uret.
12. Før det bagerste beskyttelsesgitter (7) med grebet op på motorakslen (14). Øjerne i beskyttelsesgitteret (12) skal flugte med boringerne (13) i motorblokken.
13. Før de 4 krydskærvskrue gennem øjerne i beskyttelsesgitteret og boringerne i motorblokken.
14. Spænd krydskærvskrue ved at dreje dem med uret.

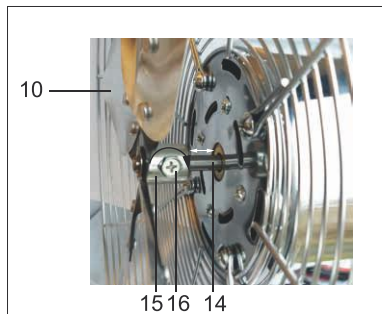

Fig.63: Montering af rotoren

15. Løsn krydskærviskruen (16) på rotorens (10) afstandsholder (15) ved at dreje den med uret, indtil der opstår en god gennemgående åbning.
16. Skub rotoren (9) med afstandsholderen fremad på motorakslen (14). Rotoren må ikke hvile med afstandsholderen direkte på motorblokken. Se fig. 63.
17. Spænd krydskærviskruen på afstandsholderen igen ved at dreje den med uret.

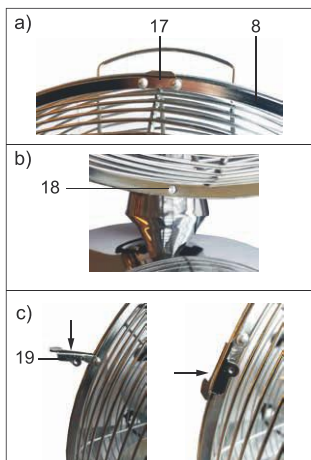

Fig.64: Montering af det forreste beskyttelsesgitter

18. Skub det forreste beskyttelsesgitter (8) med ophænget (17) over kanten på det bageste beskyttelsesgitter. Fig. 64 a).
19. Kontrollér, om de to huludsparringer (18) nederst på rammen på de to beskyttelsesgittere flugter med hinanden. Fig. 4 b).
20. Skub de 4 låseklemmer (19), som befinder sig på hver side af det forreste beskyttelsesgitter, hen over rammerne på begge beskyttelsesgitter. Fig. 4 c).
21. Før krydskærviskruen med linsehoved (8a) gennem huludsparringerne (18) på hhv forreste og bageste beskyttelsesgitter.
22. Fastgør disse med skruemøtrikken (8b).
23. Spænd krydskærviskruen ved at dreje den med uret.



Fig.65: Færdigmonteret ventilator

- 20** Greb **21** Stift til rotationsindstilling
22 Drejekontakt til indstilling af ventilationsstyrke
23 Hældningsindstillingsskruer

Slut på monteringen.

5 Anvendelse

5.1 Opstilling

ADVARSEL



Livsfare og fare for personskader ved forkerte omgivelsesbetingelser

- Stil ikke produktet ved et åbent vindue.
Regn, der sprøjter på ventilatoren, kan forårsage elektrisk stød.
- Anvend ikke ventilatoren i områder med eksplosive og/eller brændbare gasser.
- Placer og anvend ikke produktet i nærheden af åben ild, madlavningsprodukter eller varmeproducerende produkter som f.eks. radiatorer, varmerør og ovne.
- Sørg for, at ventilatoren ikke er placeret i nærheden af forhæng eller genstande, der kan blive trukket ind i ventilatoren.

1. Tag fat i ventilatoren ved håndtaget (fig. 65, nr. 20), og stil den på et støvfrit, stabilt og vandret underlag.
2. Sørg for, at den står godt fast.

Ventilatoren må ikke stå på netkablet, da den eller kan vælte under brug.

3. Drej ventilatorens forside i den retning, hvor du ønsker ventilation.

Ventilatoren kan finjusteres ved at vippe den.

4. Løsn hældningsindstillingsskruen (fig. 65, nr. 23).
5. Vip ventilatoren i den ønskede position, hvorfra ventilationen skal komme.
6. Spænd hældningsindstillingsskruen igen.

5.2 Port

FORSIGTIG



Fare for personskader som følge af snublen og fald

- Sørg for, at tilslutningskablet trækkes på en sådan måde, at det ikke er til gene for nogen og ikke bliver beskadiget.
- Installer produktet, så hverken personer kan komme til skade eller genstande blive beskadiget, f.eks. ved at snuble eller ved at falde på gulvet.

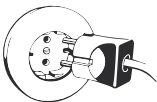

Fig.66: Tilslutning

- Tilslut ventilatoren til en stikkontakt.

5.3 Indstilling af ventilatortrinnene



Fare for personskader ved forkert håndtering

- Anvend kun apparatet med lukket, intakt beskyttelsesgitter.
- Stik ikke fingre eller nogen genstande gennem beskyttelsesgitteret
Dette kan medføre personskader eller skader på apparatet.
- Hold langt hår og tøj på afstand af ventilatoren.
De kan blive suget ind af luftstrømmen.
- Må ALDRIG være uden opsyn under drift.

Ventilatorstyrken kan indstilles i 3 trin ved at dreje på drejekontakten (fig. 65, nr. 22):

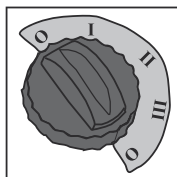

0 = SLUKKET
I = Let ventilation
II = Middel ventilation
III = Kraftig ventilation

Fig.67: Indstilling af ventilationsstyrken

5.4 Rotation

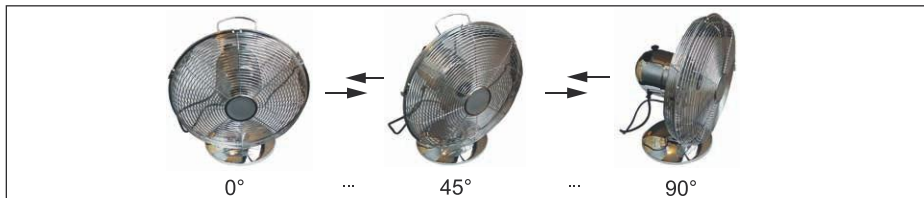
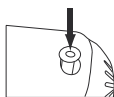

Fig.68: Rotation

Ventilatoren kan rotere 90°, når den er i brug, fig. 68.



TIL: Tryk stiften til rotationsindstilling (19, fig. 65) ind i motorhuset.
Ventilatoren begynder at rotere.

Fig.69: Rotation „TIL“

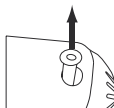

FRA: Træk igen stiften ud af motorhuset.
Rotationen stopper, og ventilatoren bliver stående i den position hvor rotationen blev afbrudt.

Fig.70: Rotation „FRA“

- Koppel de ventilator los van het stroomnet als deze niet in gebruik is.

6 Vedligeholdelse, pleje, opbevaring og transport

FORSIGTIG

Fare for personskader på grund af produktdele.

- Hold ikke legemsdele ind mellem knivdele.

BEMÆRK

Materielle skader

- Kontrollér regelmæssigt, at produktet/skruerne sidder godt fast.
- Tilspænd ikke skruerne for meget.

Dette kan beskadige skruernes gevind.

- Frakobl netstikket inden rengøring.
- Anvend altid en tør og blød klud til rengøring.
- Anvend aldrig rengøringsmidler og kemikalier.
- Skal opbevares køligt og tørt.
- Opbevar produktet utilgængeligt for børn og på et tørt og støvbeskyttet sted, hvis det ikke skal bruges i længere tid.
- Gem og anvend den originale emballage, hvis produktet på et tidspunkt skal transporteres.
- Trykpunkter kan forblive synlige, når produktet afmonteres.

7 Hæftelsesoplysninger

§

Forbehold for trykfejl og ændringer af produkt, emballage eller produktokumentation.

- Se vores garantibetingelser. Du kan rekvirere de aktuelle betingelser ved at bruge de anførte kontaktoplysninger.

8 Om bortskaffelse

8.1 Produkt



Elektriske og elektroniske apparater må iht. Rådets WEEE-direktiv ikke bortskaffes med almindeligt husholdningsaffald. Apparaternes bestanddele skal sorteres og bortskaffes separat på en kommunal genbrugsstation, fordi giftige og farlige bestanddele ved forkert bortskaffelse kan skade sundheden og miljøet. Som forbruger er du forpligtet til efter gældende lov at returnere elektrisk og elektronisk affald til producenten, forhandleren, eller til en offentlig opsamlingssted ved afslutning af produktets levetid. Detaljerne reguleres i de nationale lovgivning. Symbolet på dette produkt, i bruger manualen, eller på indpakningen opfylder disse regler.

Med denne form for affaldssortering, anvendelse, og affaldsgenbrug opnår du en vigtig del i at bevare miljøet.

WEEE No: 82898622

8.2 Emballage



Emballage kan bortskaffes gratis på de tilsvarende indsamlingssteder - papir i papircontaineren, kunststof i den gule pose og glas i genbrugsglascontaineren.

DE4535302615620-V

INSTRUKCJA OBSŁUGI

Treść

1	Zasady bezpieczeństwa	73
	1.1 Informacje ogólne	73
	1.2 Stopnie ostrzegania	74
	1.3 Informacje o grupie docelowej	74
2	Opis i funkcja	74
	2.1 Produktu	74
	2.2 Zakres dostawy	75
	2.3 Dane techniczne	76
3	Zastosowanie zgodne z przeznaczeniem	76
4	Montaż	76
	4.1 Przygotowanie	76
	4.2 Montaż	77
5	Eksploatacja	79
	5.1 Ustawienie	79
	5.2 Podłączanie	79
	5.3 Ustawianie stopni nadmuchu	80
	5.4 Obracanie	80
6	Konserwacja, pielęgnacja, przechowywanie i transport	81
7	Odpowiedzialność	81
8	Wskazówki dotyczące odpadów	81
8.1	Produktu	81
8.2	Opakowanie	81

1 Zasady bezpieczeństwa

1.1 Informacje ogólne

- Szczegółowo zapoznać się z całą instrukcją obsługi.
Instrukcja obsługi jest częścią składową produktu i zawiera ważne zasady prawidłowego użytkowania.
- Przechowywać instrukcję obsługi.
Instrukcja obsługi musi być dostępna w przypadku wątpliwości podczas obsługi, a także w razie przekazania produktu innym osobom.
- Korzystać jedynie z produktu, części produktu i wyposażenia dodatkowego w nienagannym stanie.
- Regularnie sprawdzać, czy przewód zasilania urządzenia pozostaje nieuszkodzony.
- Nie używać produktu, gdy kabel jest uszkodzony.
- Należy porównać ze sobą dane techniczne wyrobu i napięcie sieciowe. Wartości te muszą być identyczne lub być w określonym zakresie.
- W razie pytań, awarii i uszkodzeń mechanicznych, usterek i innych problemów, których nie można rozwiązać na podstawie dołączonej dokumentacji zwrócić się do dystrybutora lub producenta.



Ryzyko porażenia prądem elektrycznym

- W sytuacji awaryjnej, po użyciu i w czasie burzy wtyczkę wyciągnąć bezpośrednio z obudowy!
- Pod żadnym pozorem nie otwierać obudowy.
- Nie modyfikować produktu ani wyposażenia dodatkowego.
- Nie zwierać przylączy ani obwodów sterujących.
- Nie korzystać z urządzenia mając mokre ręce.
- Nie stawiać produktu w pobliżu otwartego okna.

Krople deszczu spadające na wentylator mogą spowodować porażenie prądem.

- Zabezpieczyć opakowanie, drobne części i materiał izolacyjny przed przypadkowym użyciem.
- Korzystać z produktu tylko z zamkniętą, nieuszkodzoną kratownicą ochronną.
- Nie używać urządzenia, gdy kratownica ochronna jest uszkodzona.
- Przed zdjęciem kratownicy ochronnej należy najpierw wyłączyć urządzenie i odłączyć wtyczkę sieciową.
- Ciągnąć zawsze za wtyczkę – nigdy za kabel.
- Nie przekładać palców ani przedmiotów przez kratownicę ochronną.

Może to spowodować obrażenia lub uszkodzenie urządzenia.

- Nie zbliżać długich włosów ani odzieży do wentylatora.

Może dojść do ich zassania przez strumień powietrza.

- Wentylator nie może znajdować się w pobliżu firanek ani przedmiotów, które mogłyby zostać przez niego wciągnięte.
- Nie korzystać z wentylatora w strefie występowania gazów wybuchowych ani palnych.
- Nie umieszczać produktu ani nie korzystać z niego w pobliżu źródeł otwartego ognia ani urządzeń do gotowania lub wytwarzających ciepło, takich jak grzejniki, nagrzewnice i piece.

Warunki eksploatacji i przechowywania

- Produkt, jego części i wyposażenie dodatkowe umieścić w bezpiecznym miejscu, zamontować i przenieść.

- Podczas użytkowania umieszczać produkt na stabilnym, równym, suchym i niezapyłonym podłożu, aby podczas pracy urządzenie nie przewróciło się i nie spowodowało uszkodzenia powierzchni podłogi na skutek drgań.
- Unikać skrajnych obciążeń, takich jak wysoka i niska temperatura, wilgoć i bezpośrednie działanie promieni słonecznych, mikrofałe oraz wibracje i nacisk mechaniczny.
- W przypadku zawilgocenia lub zamoczenia produktu natychmiast wyciągnąć wtyczkę sieciową.
- Nie korzystać z urządzenia w zapyłonych pomieszczeniach i przy niedostatecznej wentylacji.
- Nie przykrywać produktu.
- Nie zasłaniać otworów wentylacyjnych.
- NIGDY nie zostawiać włączonego produktu bez nadzoru.
- Wyłączać urządzenie i odłączać od zasilania, gdy nie jest używane, podczas mocowania akcesoriów, czyszczenia oraz w przypadku usterki.

1.2 Stopnie ostrzegania



Ostrzeżenie przed zagrożeniami, które w przypadku nieprzestrzegania zasad bezpieczeństwa mogą doprowadzić do zgonu lub **ciężkich obrażeń**.



Ostrzeżenie przed niebezpieczeństwami, które mogą w razie nieprzestrzegania wskazówek bezpieczeństwa doprowadzić do **obrażeń**.



Ostrzeżenie przed niebezpieczeństwami, które mogą w razie nieprzestrzegania wskazówek bezpieczeństwa doprowadzić do **szkod materialnych**.

1.3 Informacje o grupie docelowej

Ze względu na różnym stopniu ryzyka i potencjalnych zagrożeń, niektóre czynności mogą być wykonywane tylko przez przeszkolony personel.

Krok	Grupy
Instalacji, eksploatacji, konserwacji, przechowywania, transportu, usuwania	Użytkowników końcowych i użytkowników z mechaniczną i znajomością podstawowych elektroniki
Demontaż, prace konserwacyjne i naprawcze	Wykwalifikowanych specjalistów >> Specjalne środki bezpieczeństwa, wiedzę i narzędzia niezbędne!

Tab.22: Grupy

Nie nadaje się dla dzieci i osób o ograniczonych zdolnościach fizycznych lub psychicznych.

2 Opis i funkcja



2.1 Produktu

Wentylator biurkowy retro 12" zapewnia przyjemną ochłodę w gorące dni.

- 4 stopnie mocy: wyl., niski, średni, wysoki
- solidna obudowa metalowa
- stabilny cokół o regulowanym nachyleniu

2.2 Zakres dostawy

Nr.	Beskrivelse	Liczba (szt.)	Figur
1	Podstawa	1	
2	Wkład podstawy	1	
3	Zespół silnika z przełącznikiem obrotowym do regulacji siły nadmuchu i cokoł	1	
4	Śruba montażowa „L”	1	
5	Podkładka	1	
6	Śruba z łbem krzyżakowym Ø x L = 11 x 15 mm	4	
7	Tylna kratownica chronna	1	
8	Przednia kratownica ochronna	1	
9	a) Śruba z łbem krzyżakowym Ø x L = 6,2 x 11,5 mm b) Nakrętka Ø = 6,0 mm	1	

10	Wirnika	1	
11	Instrukcja obsługi	1	

Tab.23: Zakres dostawy

2.3 Dane techniczne

Model	39513
Napięcie wejściowe	220-240 V \sim @ 50/60 Hz
Moc (W) Pobór mocy w trybie czuwania	40 --
Przepływ maksymalny (m ³ /min) Wartość serwisowa (m ³ /min)/W	36 0,96
Maks. prędkość przepływu powietrza (m/s)	5,5
Poziom mocy akustycznej (dB _A)	62
Stopień ochrony / Klasa ochronności	IPX0 / I
Kolor	Chromowany
Wymiary dł. x szer. x wys. (cm) Ø (cm)	34 x 51 x 25 34
Masa netto (g)	2900
Przyłącza urządzenia	Wtyk ze stykiem ochronnym (typ F, CEE 7/7) 90°
Długość kabla (w tym wtyk ze stykiem ochronnym) [m]	1,6

Tab.24: Dane techniczne

3 Zastosowanie zgodne z przeznaczeniem



Produkt służy wyłącznie do użytku prywatnego i do tego celu został przewidziany. Produkt nie jest przeznaczony do zastosowań profesjonalnych. Użytkowanie w sposób inny niż opisano w rozdziałach „Opis i funkcje” oraz „Wskazówki dotyczące bezpieczeństwa” jest niedopuszczalne. Niniejszy produkt może być stosowany wyłącznie w suchych pomieszczeniach. Nieprzestrzeganie tych postanowień i zasad bezpieczeństwa może doprowadzić do poważnych wypadków oraz szkód osobowych i materialnych.

IPX0: Ten produkt nie jest zabezpieczony przed wodą.

4 Montaż

4.1 Przygotowanie

1. Sprawdzić zawartość opakowania pod względem kompletności i integralności.
2. Należy porównać ze sobą dane techniczne wyrobu, napięcie sieciowe i dane urządzeń peryferyjnych. Wartości te muszą być identyczne.

4.2 Montaż



Ryzyko odniesienia obrażeń wskutek potknięcia i upadku

- Produkt, jego części i wyposażenie dodatkowe umieścić w bezpiecznym miejscu, zamontować i przenieść.

Skaleczenia

- Nie dotykać krawędzi wirnika.
Krawędzie wirnika są ostre.

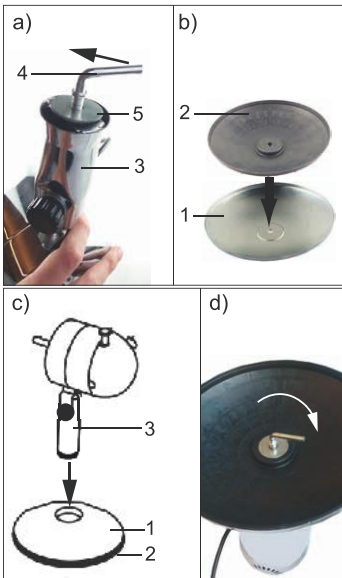

Fig.71: Montaż podstawy

1. Poluzować śrubę montażową „L” (4) znajdującą się w cokole.
2. Odkręcić ją w kierunku przeciwnym do ruchu wskazówek zegara. Rys. 71 a).
3. Zdjąć podkładkę (5) z cokołu (3).
4. Umieścić wkład w podstawie (1) jak pokazano na rys. 71b).
5. Osadzić cokół na podstawie. Rys. 71 c). *Cokół musi znaleźć się w przeznaczonym do tego celu zagłębieniu.*
6. Odwrócić cokół i podstawę. *Otwory w podstawie i cokole muszą się pokrywać.*
7. Umieścić podkładkę na otworze podstawy.
8. Wprowadzić śrubę montażową „L” przez podkładkę w otwór wkładu podstawy oraz cokół.
9. Dokręcić śrubę montażową „L” zgodnie z ruchem wskazówek zegara. Rys. 71 d).

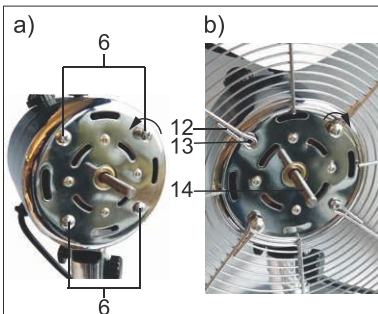

Fig.72: Montaż tylnej kratownicy ochronnej

10. Ponownie odwrócić zespół podstawy i cokołu.
11. Odkręcić cztery śruby z łbem krzyżakowym (6) z zespołu silnika w kierunku przeciwnym do ruchu wskazówek zegara.
12. Nałożyć tylną kratownicę ochronną (7) na oś silnika (14) uchwytem do góry. *Otwory w kratownicy ochronnej (12) muszą znajdować się w jednej płaszczyźnie w otworach (13) w zespole silnika.*
13. Umieścić cztery śruby z łbem krzyżakowym w otworach kratownicy i zespołu silnika (13).
14. Dokręcić śruby z łbem krzyżakowym zgodnie z ruchem wskazówek zegara.

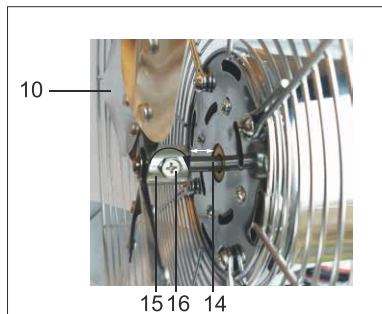

Fig. 73: Montaż wirnika

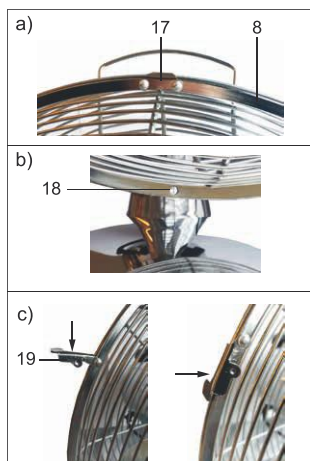

Fig. 74: Montaż przedniej kratownicy ochronnej

15. Odkręcić śrubę z łbem krzyżakowym (16) elementu dystansowego (15) wirnika (10) w kierunku przeciwnym do ruchu wskazówek zegara tak, aby uzyskać otwór przelotowy.

16. Nasunąć wirnik (9) z elementem dystansowym skierowanym do przodu na oś silnika (14).

Wirnik z elementem dystansowym nie może znajdować się bezpośrednio na zespole silnika. Patrz rys. 73.

17. Dokręcić śrubę z łbem krzyżakowym elementu dystansowego zgodnie z ruchem wskazówek zegara.

18. Nałożyć przednią kratownicę ochronną (8) z elementem do zawieszenia (17) na krawędź tylnej kratownicy ochronnej. Rys. 74 a).

19. Sprawdzić, czy oba otwory (18) w ramach obu kratownic pokrywają się. Rys. 74b).

20. Nasunąć cztery zaciski blokujące (19) znajdujące się po bokach przedniej kratownicy ochronnej na ramy obu kratownic. Rys. 74. c).

21. Włożyć śrubę z łbem krzyżakowym soczewkowym (8a) w otwory (18) przedniej i tylnej kratownicy ochronnej.

22. Przymocować używając nakrętki (8b).

23. Dokręcić śrubę z łbem krzyżakowym zgodnie z ruchem wskazówek zegara.



Fig. 75: Zmontowany wentylator biurkowy

- 20** Uchwyt **21** Sworzeń do regulacji obrotu
22 Przelącznik obrotowy do regulacji siły nadmuchu
23 Śruba do regulacji nachylenia

Koniec montażu.

5 Eksploatacja

5.1 Ustawienie

PRZESTROGA



Zagrożenie dla życia i ryzyko obrażeń spowodowane nieprawidłowymi warunkami otoczenia

- Nie stawiać produktu w pobliżu otwartego okna.
Krople deszczu spadające na wentylator mogą spowodować porażenie prądem.
- Nie korzystać z wentylatora w strefie występowania gazów wybuchowych ani palnych.
- Nie umieszczać produktu ani nie korzystać z niego w pobliżu źródeł otwartego ognia ani urządzeń do gotowania lub wytwarzających ciepło, takich jak grzejniki, nagrzewnice i piece.
- Wentylator nie może znajdować się w pobliżu firanek ani przedmiotów, które mogłyby zostać przez niego wciągnięte.

1. Wentylator chwycić za rękojeść (rys. 75, nr. 20) i ustawić na stabilnej, poziomej i niezapyłonej powierzchni.
2. Zapewnić stabilność.
Wentylator nie powinien stać na kablu sieciowym, aby nie przewrócił się podczas pracy.
3. Obrócić przednią stronę wentylatora w kierunku, w którym ma być nadmuchiwane powietrze.
Precyzyjna regulacja ustawienia wentylatora jest możliwa poprzez ustawienie kąta nachylenia.
4. Poluzować śrubę do regulacji nachylenia (rys. 75, nr. 23).
5. Ustawić wentylator w wybranym miejscu, z którego ma być nadmuchiwane powietrze.
6. Ponownie dokręcić śrubę do regulacji nachylenia.

5.2 Podłączanie

OSTROŻNIE



Ryzyko odniesienia obrażeń wskutek potknięcia i upadku

- Zwrócić uwagę, aby kabel przyłączeniowy został ułożony w taki sposób, aby nikomu nie przeszkadzał i nie został uszkodzony.
- Zainstalować produkt tak, aby żadne osoby nie odniosły obrażeń, np. wskutek upadku lub potknięcia, ani nie uszkodzić żadnych przedmiotów.

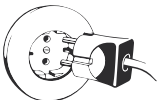

Fig. 76: Podłączanie

- Podłączyć wentylator do gniazda.

5.3 Ustawianie stopni nadmuchu

OSTROŻNIE

Ryzyko obrażeń spowodowane nieprawidłową obsługą

- Korzystać z produktu tylko z zamkniętą, nieuszkodzoną kratownicą ochronną.
- Nie przekładać palców ani przedmiotów przez kratownicę ochronną.
Może to spowodować obrażenia lub uszkodzenie urządzenia.
- Nie zbliżać długich włosów ani odzieży do wentylatora.
Może dojść do ich zassania przez strumień powietrza.
- NIGDY nie zostawiać włączonego produktu bez nadzoru.

Siłę nadmuchu można regulować trzystopniowo za pomocą przełącznika obrotowego (rys. 75, nr. 22):

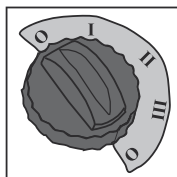

0 = WYŁ
I = Lekki nadmuch
II = Średni nadmuch
III = Silny nadmuch

Fig.77: Ustawienie siły nadmuchu

5.4 Obracanie

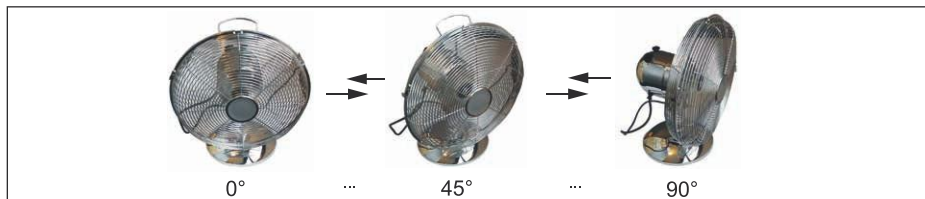
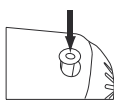

Fig.78: Obracanie

Wentylator może obracać się podczas pracy w zakresie 90°, rys. 78.



WŁ: Wcisnąć sworzeń do regulacji obrotów (21, rys. 75) do obudowy silnika.

Wentylator zacznie się obracać.

Fig.79: Obracanie „WŁ.”

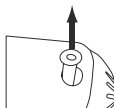

WYŁ: Ponownie wyciągnąć sworzeń z obudowy silnika.

Obracanie zostanie zatrzymane, a wentylator pozostanie w pozycji, w której funkcja obracania została przerwana.

Fig.80: Obracanie „WYŁ.”

- Odłączyć wentylator od zasilania sieciowego, gdy nie jest używany.

6 Konserwacja, pielęgnacja, przechowywanie i transport



Ruchome części produktu stwarzają ryzyko odniesienia obrażeń.

- Nie wkładać kończyn pomiędzy elementy tnące.

UWAGA

Uszkodzenia mienia

- Prace konserwacyjne i naprawcze mogą być wykonywane wyłącznie przez specjalistów.
- Regularnie sprawdzać prawidłowe zamocowanie produktu/śruby.
- Nie dokręcać śruby zbyt mocno.

Możliwość uszkodzenia gwintów.

- Przed każdym czyszczeniem odłączyć wtyczkę sieciową.
- Do czyszczenia używać wyłącznie suchej i miękkiej ściereczki.
- Nie stosować żadnych środków czyszczących i chemicznych.
- Przechowywać w chłodnym i suchym miejscu.
- W przypadku nieużywania przez dłuższy czas produkt przechowywać w miejscu niedostępnym dla dzieci, w suchym otoczeniu chronionym przed pyłem.
- Przechować oryginalne opakowanie i skorzystać z niego w przypadku transportu.
- Siniaki mogą być widoczne, gdy urządzenie jest demontowane.

PL

7 Odpowiedzialność



Zastrzegamy sobie błędy w druku oraz zmiany w produkcji, opakowaniu lub dokumentacji produktu.

- Zapoznać się z naszymi warunkami gwarancji. W aktualnej formie mogą one zostać przekazane na zapytanie złożone pod podanymi danymi kontaktowymi.

8 Wskazówki dotyczące odpadów

8.1 Produktu



Baterii i akumulatorów nie wolno wyrzucać razem z odpadami domowymi. Ich elementy składowe muszą być osobno przekazywane do recyklingu lub utylizacji, ponieważ nieprawidłowo utylizowane substancje trujące lub niebezpieczne mogą trwale zaszkodzić środowisku.

Konsumenci są zobowiązani do nieodpłatnego zwrotu wspomnianych elementów po zakończeniu ich eksploatacji do producenta, punktu sprzedaży lub specjalnych, publicznych punktów odbioru. Szczegółowe informacje na ten temat są zawarte w przepisach poszczególnych krajów. O wymaganiach tych informuje symbol umieszczony na produkcie, w instrukcji obsługi lub na opakowaniu. Taka segregacja surowców oraz recykling i utylizacja zużytych baterii i akumulatorów stanowią ważny wkład w ochronę środowiska.

WEEE Nr.: 82898622

8.2 Opakowanie



Opakowania można bezpłatnie dołączać do pojemników zbiorczych – papier do pojemnika na makulaturę, tworzywa sztuczne do żółtego worka oraz szkło do pojemnika na szkło. DE4535302615620-V

BRUKSANVISNING

Innehåll

1	Säkerhetsanvisningar	83
	1.1 Allmänt.....	83
	1.2 Varningssteg.....	84
	1.3 Målgruppsinformation.....	84
2	Beskrivning och funktion	84
	2.1 Produkt	84
	2.2 Leveransomfång.....	85
	2.3 Tekniska data.....	86
3	Avsedd användning	86
4	Montering	86
	4.1 Förberedelse	86
	4.2 Montering.....	87
5	Drift	89
	5.1 Uppställning.....	89
	5.2 Ansluta.....	89
	5.3 Ställa in fläkthastigheterna	89
	5.4 Rotation	90
6	Underhåll, vård, lagring och transport.....	90
7	Ansvar.....	91
8	Avfallshantering	91
	8.1 Produkt	91
	8.2 Förpackning.....	91

1 Säkerhetsanvisningar

1.1 Allmänt

- Läs igenom bruksanvisningen noggrant och i sin helhet innan du använder produkten.

Bruksanvisningen är en del av produkten och innehåller viktiga anvisningar om korrekt användning.

- Spara bruksanvisningen.

Bruksanvisningen måste konsulteras om du är osäker på något och medfölja om produkten byter ägare.

- Använd bara produkten, produktdelar och tillbehör om de är i felfritt skick.
- Kontrollera regelbundet att apparatkabeln inte är skadad.
- Använd inte produkten om kabeln är skadad.
- Kontakta återförsäljaren eller tillverkaren vid frågor, defekter, mekaniska skador, störningar eller andra problem som inte kan lösas med hjälp av de medföljande anvisningarna.
- Jämför teknisk information för produkt och strömförsörjning.

Dessa måste överensstämja eller ligga inom de angivna intervallen.

Risk för elstötar



- Vid nödfall, efter användning och vid åskväder ska du dra ur kontakten!
- Öppna inte kåpan.
- Produkten och dess tillbehör får inte modifieras.
- Kortslut inte anslutningar och kopplingskretsar.
- Använd inte produkten med fuktiga händer.
- Ställ inte produkten vid ett öppet fönster.

Regnstänk på fläkten kan leda till elstötar.

- Se till att förpackning, smådelar och isoleringsmaterial inte används på annat sätt än avsett.
- Använd produkten endast med skyddsgallret intakt.
- Använd inte produkten om skyddsgallret är skadat.
- Stäng först av fläkten och dra ut nätkontakten innan du avlägsnar skyddsgallret.
- Fatta alltid tag i kontakten och inte i kabeln när du drar ut kontakten.
- För aldrig in fingrar eller föremål genom skyddsgallret.

Detta kan leda till personskador eller skador på produkten.

- Håll långt hår och lösa kläder borta från fläkten.

Dessa kan sugas in av luftströmmen.

- Kontrollera att fläkten inte befinner sig i närheten av draperier eller föremål som kan sugas in i fläkten.
- Använd inte fläkten i områden med explosiva eller brännbara gaser.
- Ställ eller använd inte produkten i närheten av öppen eld eller värmealstrande utrustning som t.ex. element och ugnar.

Användnings- och förvaringsförhållanden

- Placera, installera och transportera produkten, produktdelar och tillbehör på ett säkert sätt.
- Placera produkten på en stabil, jämn, torr och dammfri yta så att den inte kan välta när den är drift och golvet inte skadas av vibrationer.
- Undvik extrema belastningar som hetta och kyla, fukt och direkt solljus, mikrovågor samt vibrationer och mekaniskt tryck.
- Dra omedelbart ur kontakten om produkten har blivit fuktig eller våt.
- Använd inte produkten i dammiga miljöer eller i miljöer med otillräcklig ventilation.

- Täck inte över produkten.
- Håll fläkt- och ventilationsöppningarna fria.
- Lämna ALDRIG produkten utan uppsikt.
- Stäng av produkten och dra ur kontakten när produkten inte används, när tillbehör monteras, vid rengöring eller vid störningar i elnätet.

1.2 Varningssteg



VARNING

Varning för faror som om säkerhetsanvisningarna inte beaktas kan leda till dödsfall eller svåra skador.



FÖRSIKTIGHET

Varning för faror som om säkerhetsanvisningarna inte beaktas kan leda till skador.

NOTERA

Varning för faror som om anvisningarna inte beaktas kan leda till sakskadador.

1.3 Målgruppsinformation

På grund av risker och möjliga faror får vissa arbetssteg endast utföras av behörig fackpersonal:

Arbetssteg	Användargrupp
Montering, användning, skötsel, lagring, transport, avfallshantering	Slutkunder och användare med mekaniska och elektrotekniska grundkunskaper
Demontering, underhåll, reparation	Behörig fackpersonal >> särskilda säkerhetsåtgärder, fackkunskaper och verktyg krävs!

Tab.25: Användargrupper

Inte avsedd för barn och personer med nedsatt fysisk och/eller mental förmåga.

2 Beskrivning och funktion



2.1 Produkt

12-tumsgolvfläkten i retroutförande ger behaglig svalka under varma dagar.

- 4 effektnivåer: av, låg, medel, hög
- robust metallhölje
- stabil sockel som kan vinklas

2.2 Leveransomfång

Nr	Beskrivning	Antal (styck)	Bild
1	Bas	1	
2	Insats bas	1	
3	Motorblock och sockel med tryckknappar för inställning av luftflödet	1	
4	Fästskruv	1	
5	Underläggsskiva	1	
6	Skruv med krysspår Ø x L = 11 x 15 mm	4	
7	Bakre skyddsgaller	1	
8	Främre skyddsgaller	1	
9	a) Skruv med krysspår Ø x L = 6,2 x 11,5 mm b) Mutter Ø = 6,0 mm	1	

10	Rotorn	1	
11	Bruksanvisning	1	

Tab.26: Leveransomfång

2.3 Tekniska data

Model	39513
Ingångsspänning	220-240 V~ @ 50/60 Hz
Effekt (W) Ineffekt, stand-by-läge (W)	40 --
Max. flöde (m ³ /min) Effektvärde (m ³ /min)/W	36 0,96
Max. lufthastighet (m/s)	5,5
Ljudnivå (dB _A)	62
Kapslingsklassning / Skyddsklass	IPX0 / I 
Färg	Krom
Mått B x H x T (cm) Ø (cm)	34 x 51 x 25 34
Nettovikt (g)	2900
Enhetens anslutning	Jordat plugg (typ F, CEE 7/7) 90°
Kabellängd (incl. jordat plugg) [m]	1,6

Tab.27: Tekniska data

3 Avsedd användning



Denna produkt är bara avsedd att användas av privatpersoner och inom angivna användningsområden. Denna produkt är inte avsedd för yrkesmässigt bruk. Produkten får inte användas på annat sätt än som beskrivs i kapitlet "Beskrivning och funktion" eller "Säkerhetsanvisningar". Denna produkt får bara användas i torra inomhusmiljöer. Underlåtenhet att följa dessa bestämmelser och säkerhetsanvisningarna kan leda till svåra olyckor och/eller person- och saksador.

IPX0: Denna produkt är inte skyddad mot vatten

4 Montering

4.1 Förberedelse

1. Kontrollera att leveransen är fullständig och inte är skadad.
2. Jämför teknisk information för produkt, strömförsörjning och kringutrustning. Dessa måste vara identiska.

4.2 Montering



Skaderisk vid snubbling och fall

- Placera, installera och transportera produkten, produktdelar och tillbehör på ett säkert sätt.

Skärskador

- Vidrör inte rotnors kanter.

Kanterna är vassa.

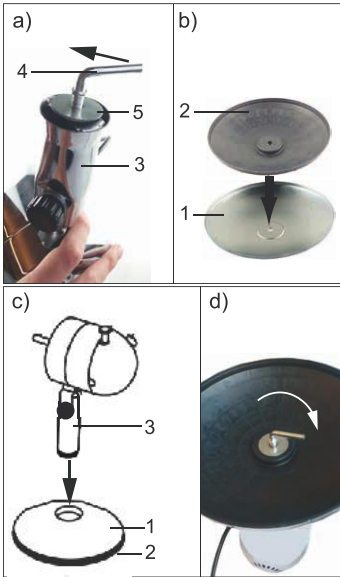

Fig.81: Montering av basen

1. Lossa fästskruven (4) från sockeln.
2. Skruva loss skruven motsols, se bild 81 a).
3. Avlägsna underläggsskivan (5) från sockeln (3).
4. Lägg insatsen i basen (1) så som visas i bild 81 b).
5. Placera sockeln på basen, se bild 81 c). *Sockeln ska glida in i skåran.*
6. Vänd på sockeln och basen. *Borrhålen på basen och sockeln ska ligga över varandra.*
7. Lägg underläggsskivan på basens urborrning.
8. För fästskruven genom underläggsskivan och borrhålen på basen och sockeln.
9. Skruva fast fästskruvarna medsols, se bild 81 d).

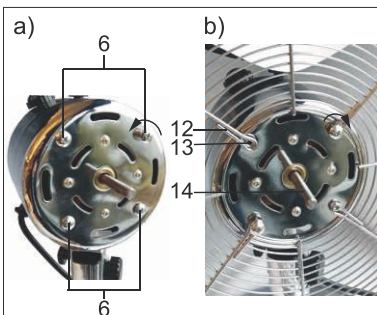

Fig.82: Montering av det bakre skyddsgallret

10. Vänd på sockeln och basen igen.
11. Skruva ur de fyra stjärnskruvarna (6) ur motorblocket genom att skruva dem motsols.
12. Fäst det bakre skyddsgallret (6) med greppet vänt uppåt på motoraxeln (14). *Öglorna på skyddsgallret (12) måste ligga över borrhålen på motorblocket (13).*
13. För in de fyra stjärnskruvarna genom öglorna i skyddsgallret och borrhålen (13) i motorblocket.
14. Skruva fast stjärnskruvarna medsols.

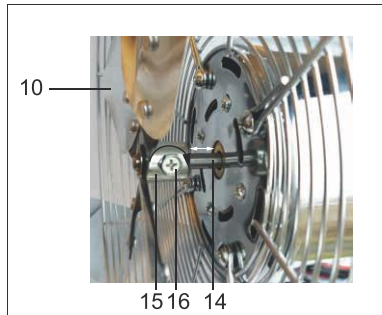

Fig.83: Montering av rotor

15. Skruva ur stjärnskruven (16) som sitter i rotorns (10) distansbricka (15) genom att skruva stjärnskruven motsols tills en genomgående öppning uppstår.
16. Skjut rotorn (9) med distansbrickan framåt på motoraxeln (14).

Rotorn får inte ligga an med distansbrickan mot motorblocket. Se bild 83.

17. Skruva fast stjärnskruven i distansbrickan igen.

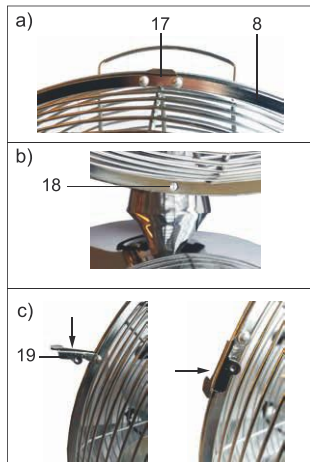

Fig.84: Montering av det främre skyddsgallret

18. Skjut det främre skyddsgallret (8) med kroken (17) över det bakre skyddsgallrets stomme ligger an mot varandra, se bild 84 a).
19. Kontrollera att de båda spåren (18) nedtill i de båda skyddsgallrens stomme ligger an mot varandra, se bild 84 b).
20. Skjut de fyra låsklämmorna (19), som sitter på det främre skyddsgallrets sida, över de bägge skyddsgallrens stomme, se bild 84 c).
21. För in stjärnskruven med kullrigt huvud (8a) i det främre och bakre skyddsgallrets spår (18).
22. Fäst skruven med muttern (8b).
23. Skriva fast stjärnskruven medsols.

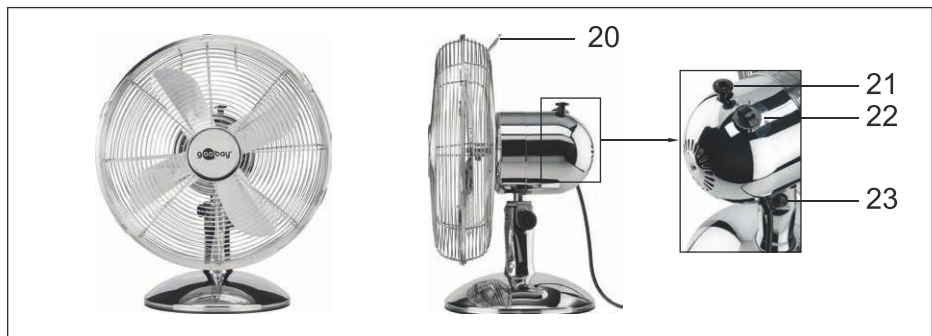

Fig.85: Färdigmonterad bordsfläkt

- 20** Grepp
- 21** Stift för inställning av rotationsriktning
- 22** Vred för inställning av luftflödet
- 23** Skruv för inställning av lutning

Montering genomförd.

5 Drift

5.1 Uppställning

⚠ VARNING



Risk för dödsfall eller personskador på grund av olämpliga omgivningsförhållanden

- Ställ inte produkten vid ett öppet fönster.
- *Regnstänk på fläkten kan leda till elstötar.*
- Använd inte fläkten i områden med explosiva eller brännbara gaser.
- Ställ eller använd inte produkten i närheten av öppen eld eller värmealstrande utrustning som t.ex. element och ugnar.
- Kontrollera att fläkten inte befinner sig i närheten av draperier eller föremål som kan sugas in i fläkten.

1. Lyft endast fläkten i grepp (bild 85, nr 20) och ställ den på en dammfri, stabil och horisontell yta.

2. Se till att den står stabilt.

Fläkten får inte stå på nätkabeln eftersom det kan leda till att fläkten välter när den är i drift.

3. Vrid fläktens framsida i den riktning som du vill att fläkten ska blåsa. *Fläkten kan lutas.*

4. Lossa skruven för inställning av lutning (bild 85, nr 23).

5. Luta fläkten i den vinkel som du vill att luften ska blåsa. Se bild 6.

6. Dra åt skruven för inställning av lutning igen.

5.2 Ansluta

⚠ FÖRSIKTIGHET



Skaderisk vid snubbling och fall

- Säkerställ att anslutningskabeln dras så att den inte är i vägen och att den inte skadas.
- Installera produkten så att inga personer eller föremål kan skadas, t.ex. genom fall eller snubbling.

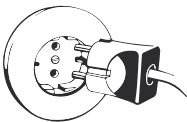

Fig.86: Ansluta

- Anslut fläkten till ett jordat uttag.

5.3 Ställa in fläkthastigheterna

⚠ FÖRSIKTIGHET

Skaderisk på grund av olämplig hantering

- För aldrig in fingrar eller föremål genom skyddsgallret. *Detta kan leda till personskador eller skador på produkten.*
- Håll långt hår och lösa kläder borta från fläkten. *Dessa kan sugas in av luftströmmen.*
- Lämna ALDRIG produkten utan uppsikt.

Luftflödet kan ställas in i tre olika steg med vredet (bild 85, nr 22):

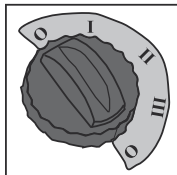

0 = AV
I = Låg lufthastighet
II = Medelhög lufthastighet
III = Hög lufthastighet

Fig.87: Ställa in luftflödet

5.4 Rotation

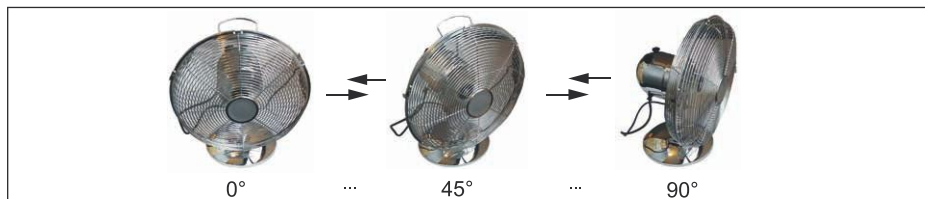
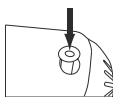

Fig.88: Rotation

Fläkten kan rotera 90°, se bild 10.



PÅ: Tryck ned stiftet för rotationsinställning (bild 85, nr 21) på motorhöljet.
Fläkten börjar rotera.

Fig.89: Rotation "PÅ"

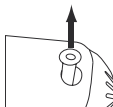

AV: Dra upp stiftet på motorhöljet.
Fläkten slutar rotera och stannar i den position den var i när rotationen stoppades.

Fig.90: Rotation "AV"

- Dra ur kontakten när produkten inte används.

6 Underhåll, vård, lagring och transport



Skaderisk på grund av rörliga produkttdelar.

- Håll alla kroppsdelar på avstånd från skärbladen.

NOTERA

Sakskador

- Underhålls- och reparationsarbeten får endast utföras av fackpersonal.
- Kontrollera skruvarna och att produkten sitter fast ordentligt med jämna mellanrum.
- Dra inte åt skruvarna för hårt.

Gångorna kan skadas.

- Dra alltid ut kontakten innan du rengör fläkten.
- Använd endast en torr och mjuk trasa vid rengöring.
- Använd inte rengöringsmedel eller kemikalier.
- Lagra produkten på en torr och sval plats.
- Om produkten inte ska användas under en längre tid ska den förvaras utom räckhåll för barn på en torr och dammfri plats.
- Spara originalförpackningen och använd den om produkten ska transporteras.

7 Ansvar



Vi förbehåller oss för tryckfel och ändringar av produkten, förpackningen och produktdokumentationen.

- Se våra garantivillkor. Använd nedanstående kontaktuppgifter för att begära att få den aktuella versionen.

8 Avfallshantering

8.1 Produkt



Elektriska och elektroniska produkter får enligt EU-direktiv WEEE inte kastas i hushållsavfallet. Produktens olika delar måste separeras och skickas till återvinning eller avfallshantering eftersom giftiga och farliga komponenter kan orsaka skador på hälsa och miljö om de hanteras på fel sätt. Du som konsument är förpliktigad enligt lag att lämna elektriska eller elektroniska apparater till samlingsplatser eller till återförsäljaren vid slutet av apparatens livstid. Detaljer regleras i nationella lagar. Symbolerna på produkten, i bruksanvisningen eller på förpackningen hänvisar till dessa villkor. Med denna avfallsseparering, tillämpning och avfallshantering bidrar du till att förbättra miljön.

WEEE-nr: 82898622

8.2 Förpackning



Förpackningar kan kostnadsfritt kasseras på motsvarande återvinningstationer – papper, plast och glas i respektive kärl eller containrar. DE4535302615620-V

KÄYTTÖOHJEIDEN

Sisältö

1	Turvallisuusohjeet	93
	1.1 Yleistä	93
	1.2 Varoitustasot	94
	1.3 Kohderyhmätiedot	94
2	Kuvaus ja toiminta	94
	2.1 Tuote	94
	2.2 Toimituksen sisältö	95
	2.3 Tekniset tiedot	96
3	Määräystenmukainen käyttö	96
4	Asennus ja käyttöönotto	97
	4.1 Valmistelu	97
	4.2 Sijoittaminen	97
5	Käyttö	99
	5.1 Kytke	99
	5.2 Kytkentä	99
	5.3 Puhallustehojen säätäminen	99
	5.4 Pyöriminen	100
6	Huolto, kunnossapito, varastointi ja kuljetus	100
7	Vastuuhuomautus	101
8	Hävittämisohteet	101
	8.1 Tuote	101
	8.2 Pakkaus	101

1 Turvallisuusohjeet

1.1 Yleistä

- Lue käyttöohje kokonaan ja huolellisesti ennen käyttöä.
 - *Käyttöohje on osa tuotetta ja sisältää tärkeitä ohjeita oikeasta käytöstä.*
 - Säilytä käyttöohje.
 - *Käyttöohjeen tulee olla käytettävissä epäselvissä tilanteissa sekä luovutettaessa tuote eteenpäin.*
 - Käytä tuotetta, tuotteen osia ja tarvikkeita vain, kun ne ovat moitteetto massa kunnossa.
 - Tarkasta säännöllisesti, että laitteen johto on ehjä.
 - Älä käytä tuotetta, jos johto on vaurioitunut.
 - Jos sinulla on kysyttävää tai jos tuotteessa on vikoja tai mekaanisia vaurioita tai jos ilmenee muita ongelmia, joita et pysty ratkaisemaan mukana olevien dokumenttien avulla, ota yhteyttä jälleenmyyjään tai valmistajaan.
 - Vertaile kaikkien käytettyjen tuotteiden teknisiä tietoja.
- Niiden on vastattava toisiaan tai oltava ilmoitetulla alueella.*



Sähköiskun vaara

- Hätätapauksessa, käytön jälkeen ja ukonilmalla irrota verkkopistoke suoraan pistokekotelosta.
- Älä avaa koteloa.
- Tuotetta tai tarvikkeita ei saa muokata.
- Älä käytä laitetta kostein käsin.
- Älä aseta tuotetta avoimen ikkunan viereen.

Tuulettimen päälle roiskuva vesi voi aiheuttaa sähköiskun.

- Käytä tuotetta vain siten, että sen suojavaikko on ehjä ja paikallaan.
- Älä käytä laitetta, jos suojavaikko on vaurioitunut.
- Sammuta laite ensin ja vedä verkkopistoke irti.
- Vedä aina pistokkeesta, älä johdosta.
- Älä työnnä sormia tai esineitä suojavaikon läpi

Tämä voi aiheuttaa loukkaantumisen tai laitteen vaurioitumisen.

- Pidä pitkät hiukset ja löysät vaatteet kaukana laitteesta.

Ilmavirta voi imaista ne sisään.

- Varmista, että tuulettimen lähellä ei ole verhoja tai esineitä, jotka se voisi vetää sisäänsä.
- Älä käytä tuuletinta räjähtävien ja/tai palavien kaasujen lähellä.
- Älä pidä tai käytä tuotetta avotulen, ruoanlaittoon käytettävien laitteiden tai lämpöä muodostavien laitteiden, kuten lämpöpatterien, sähkölämmittimien ja uunien lähellä.

Käyttö- ja varastointiolosuhteet

- Sijoita, asenna ja kuljeta tuote, tuotteen osat ja tarvikkeet turvallisesti.
- Aseta tuote käytön ajaksi vakaalle, tasaiselle, kuivalle ja pölyttömälle pinnalle siten, että se ei voi kaatua käytön aikana eikä alusta vaurioidu värähtelyn takia.
- Vältettävä äärimmäistä kuormitusta, kuten kuumuutta ja kylmyyttä, märkyyttä ja suoraa auringonsäteilyä, mikroaaltoja sekä värähtelyä ja mekaanista puristusta.
- Älä käytä tuotetta pölyisissä tai ilmanvaihdoltaan puutteellisissa olosuhteissa.
- Älä peitä tuotetta.
- Pidä puhaltimen raot ja tuuletusraot vapaina.
- ÄLÄ MILLOINKAAN jätä laitetta valvomatta, kun se on käynnissä.

- Sammuta laite ja erota se sähköverkosta silloin, kun sitä ei käytetä, varaosia asennettaessa, puhdistettaessa tai mikäli sähköverkossa on häiriöitä.

1.2 Varoitustasot



Varoitus vaaroista, jotka voivat johtaa **kuolemaan tai vaikeisiin vammoihin**, jos turvallisuusohjeita ei noudateta.



Varoitus vaaroista, jotka voivat johtaa **vammoihin**, jos turvallisuusohjeita ei noudateta.



Varoitus vaaroista, jotka voivat johtaa **esinevahinkoihin**, jos ohjeita ei noudateta.

1.3 Kohderyhmätiedot

Erisuuruisten riskien ja mahdollisten vaarojen vuoksi joitakin työvaiheita saavat suorittaa vain koulutetut ammattilaiset:

Työvaihe	Käyttäjärhmä
Asennus, käyttö, huolto, varastointi, kuljetus, hävittäminen	Loppukäyttäjät ja käyttäjät, joilla on perustiedot mekaniikasta ja sähkötekniikasta
Purkaminen, huolto, korjaaminen	Koulutetut ammattilaiset >> Vaaditaan erityisiä varotoimenpiteitä, alan ammattitaitoa ja työkaluja!

Tab.28: Käyttäjärhmät

Ei sovellu lapsille tai henkilöille, joiden fyysiset ja/tai psyykkiset kyvyt ovat heikentyneet.

2 Kuvaus ja toiminta

2.1 Tuote

12" retrotyylinen pöytätuuletin viilentää mukavasti kuumalla säällä.

- 4 asetusta: pois päältä, hiljainen, keskitaso ja nopea
- robustes Metallgehäuse
- tukeva ja säädettävä jalusta.

2.2 Toimituksen sisältö

Nro	Kuvaus	Lukumäärä (kpl)	Kuva
1	Pohajosa	1	
2	Pohajosa ja lokero	1	
3	Moottoriosa ja jalusta, jossa on puhallustehon säädin	1	
4	L-kiinnitysruuvi	1	
5	Aluslaatta	1	
6	Ristipääruuvi Ø x pit. = 11 x 15 mm	4	
7	Takasuojaverkko	1	
8	Etusuojaverkko	1	





9	a) Ristipääruuvi Ø x pit. = 6,2 x 11,5 mm b) Mutteri Ø = 6,0 mm	1	
10	Potkuri	1	
11	Käyttöohjeiden	1	

Fig.91: Toimituksen sisältö

2.3 Tekniset tiedot

Malli	39513
Tulojännite	220-240 V~ @ 50/60 Hz
Teho (W) Valmiustilan ottoteho	40 --
Enimmäistilavuusvirta (m³/min) nimellisarvo (m³/min) / W	36 0,96
Ilmavirran enimmäisnopeus (m/s)	5,5
Melutaso (dB _A)	62
Kotelointiluokka / Suojausluokitus	IPX0 / I 
Väri	Kromi
Mitat P x L x K (cm) Ø (cm)	34 x 51 x 25 34
Nettopaino (g)	2900
Laitteen liitäntä	Sukopistoke (tyyppi F, CEE 7/7) 90°
Kaapelin pituus (sis. sukopistoke) [m]	1,6

Tab.29: Tekniset tiedot

3 Määräystenmukainen käyttö



Tämä tuote on tarkoitettu ainoastaan yksityiskäyttöön ja siihen liittyviin tarkoituksiin. Tätä tuotetta ei ole tarkoitettu ammattikäyttöön.

Muu kuin luvuissa "Kuvaus ja toiminta" tai "Turvallisuusohjeet" kuvattu käyttö ei ole sallittu. Tätä tuotetta saa käyttää vain kuivissa sisätiloissa.

Näiden määräysten ja turvallisuusohjeiden noudatta mitta jättämisestä ja laiminlyönnistä voi seurata vakavia onnettomuuksia, henkilö- tai esinevahinkoja.

IPX0: Tätä tuotetta ei ole suojattu vedeltä.

4 Asennus ja käyttöönnotto

4.1 Valmistelu

1. Tarkasta, että toimituksen sisältö on täydellinen ja ehjä.
2. Vertaile tuotteen, sähköverkon ja oheislaitteiden teknisiä tietoja keskenään. Niiden tulee olla identtiset.

4.2 Sijoittaminen



Kompastumisen tai putoamisen aiheuttama loukkaantumisvaara

- Sijoita, asenna ja kuljeta tuote, tuotteen osat ja tarvikkeet turvallisesti.

Haavat

- Älä koske potkurin reunoihin.
- Potkurin reunat ovat teräviä.*

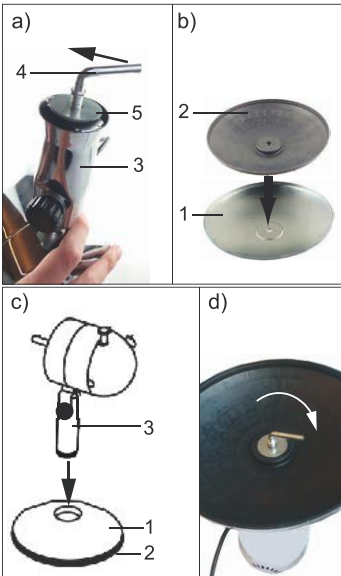

Fig.92: Pohjaosan asentaminen

1. Irrota L-kiinnitysruuvi (4) jalustasta.
2. Irrota ruuvi kiertämällä vastapäivään. Kuva 92 a).
3. Vedä aluslaatta (5) irti jalustasta (3).
4. Aseta lokero pohjaosaan kuvan 92 b) mukaisesti (1).
5. Aseta jalusta pohjaosan päälle. Kuva 92 c). *Varmista, että jalusta asettuu pohjaosassa olevaan syvennykseen.*
6. Käännä jalusta ja pohjaosa ylösalaisin. *Pohjaosan ja jalustan porausreikien tulee olla kohdakkain.*
7. Aseta aluslaatta pohjaosan porausreiän päälle.
8. Työnnä L-kiinnitysruuvi aluslaatan sekä pohjaosan ja jalustan läpi.
9. Kiinnitä L-kiinnitysruuvi kiertämällä myötäpäivään. Kuva 92 d).

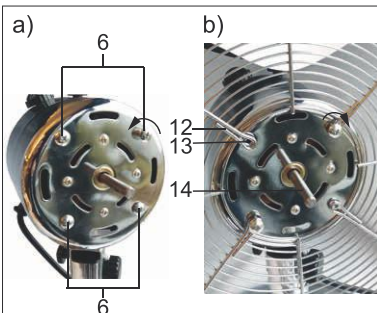

Fig.93: Takasuojaverkon asentaminen

10. Käännä toisiinsa kiinnitetty jalusta ja pohjalevy jälleen oikein päin.
11. Irrota 4 ristipääruuvia (6) moottoriosasta kiertämällä vastapäivään.
12. Työnnä tuulettimen takapuolen kädensijallinen suojaverkko (7) ylös moottoriakselin päälle (14).
13. *Suojaverkon reikien (12) tulee olla kohdakkain moottoriosan (13) porausreikien kanssa.*
13. Työnnä 4 ristipääruuvia suojaverkon reikien ja moottoriosan (13) porausreikien läpi.
14. Kiristä ruuvit kiertämällä myötäpäivään.

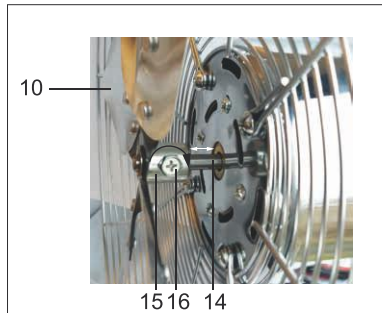

Fig.94: Potkurin asentaminen

15. Kierrä roottorin (10) välikappaleessa (15) olevaa ristipääruuvia (16) vastapäivään kunnes osien väliin muodostuu selkeä aukko.
16. Työnnä roottoria (9) ja välikappaletta eteenpäin moottoriakselia (14) kohden. *Roottori ja välikappale eivät saa olla suoraan moottoriosan päällä. Katso kuva 94.*
17. Kiinnitä välikappaleen ristipääruuvi uudelleen kiertämällä myötäpäivään.

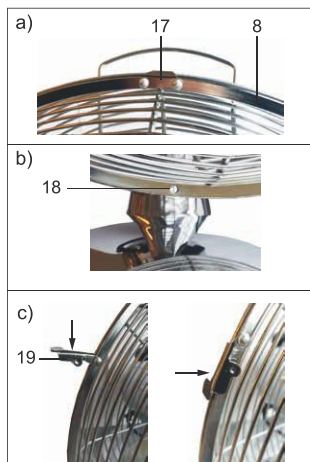

Fig.95: Etusuojaverkon asentaminen

18. Työnnä tuulettimen etupuolen konkullinen (17) suojaverkko (8) takapuolen suojaverkon reunan yli. Kuva 95 a).
19. Tarkista, että kummankin suojaverkon alaosassa olevat reiät (18) asettuvat kohdakkain. Kuva 95 b).
20. Työnnä 4 tuulettimen etupuolen suojaverkon reunoilla olevaa kiinnityshakasta (19) molempien suojaverkkojen reunojen yli.
21. Työnnä kupukannallinen ristipääruuvi (8a) läpi tuulettimen etu- ja takapuolen suojaverkkojen reiästä (18).
22. Kiinnitä ruuvi paikoilleen mutterin avulla (8b).
23. Kiristä ristipääruuvi kiertämällä myötäpäivään.



Fig.96: Valmiiksi asennettu pöytätuuletin

- 20 Kädensija
- 22 Puhallustehon valitsin
- 23 Kallistuksensäätöruuvi

- 21 Rotaation säätötappi

Asennus on valmis.

5 Käyttö

5.1 Kytke



Sopimattomien ympäristöolosuhteiden aiheuttama hengenvaara ja henkilövahingon vaara

- Älä aseta tuotetta avoimen ikkunan viereen.
Tuulettimen päälle roiskuva vesi voi aiheuttaa sähköiskun.
- Älä käytä tuuletinta räjähtävien ja/tai palavien kaasujen lähellä.
- Älä pidä tai käytä tuotetta avotulen, ruoanlaittoon käytettävien laitteiden tai lämpöä muodostavien laitteiden, kuten lämpöpatterien, sähkölämmittimien tai uunien lähellä.
- Varmista, että tuulettimen lähellä ei ole verhoja tai esineitä, jotka se voisi vetää sisäänsä.

1. Tartu pöytätuuletin vain kahvasta (kuva 96, nro 20) ja aseta se pölytömälle, tukevalle ja vaakasuuntaiselle pinnalle.
2. Varmista, että tuuletin on tukevasti paikallaan.
Tuuletin ei saa olla virtajohdon päällä, ettei se kaadu käytön aikana.
3. Käännä pöytätuuletin etuosa kohti suuntaan, johon haluat ohjata tuuletuksen.
Tuulettimen asentoa voi hienosäätää kallistamalla.
4. Irrota kallistuksensäätöruuvi (kuva 96, nro 23).
5. Kallista tuuletin asentoon, josta haluat puhalluksen tulevan.
6. Vedä kallistuksensäätöruuvi uudelleen paikoilleen.

5.2 Kytkentä



Kompastumisen tai putoamisen aiheuttama loukkaantumisvaara



- Huolehdi, että liitäntäkaapeli asennetaan niin, että se ei ole kenenkään esteenä ja että se ei vahingoitu.
- Asenna tuote niin, että henkilöt tai esineet eivät voi loukkaantua tai vahingoittua putoamisen, kompastumisen tms. vuoksi.

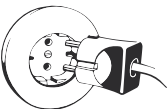

Fig.97: Kytke

- Sammuta tuuletin aina sukopistokkeesta.

5.3 Puhallustehojen säätäminen



Epäasianmukaisesta käytöstä johtuva loukkaantumisvaara

- Käytä tuotetta vain siten, että sen suojaverkko on ehjä ja paikallaan.
- Älä työnnä sormia tai esineitä suojaverkon läpi
Tämä voi aiheuttaa loukkaantumisen tai laitteen vaurioitumisen.
- Pidä pitkät hiukset ja löysät vaatteet kaukana laitteesta.
Ilmavirta voi imaista ne sisään.
- ÄLÄ MILLOINKAAN jätä laitetta valvomatta, kun se on käynnissä.

Puhallusteho voidaan säätää kolmiportaisesti kiertosäätimellä (kuva 96, nro 22):

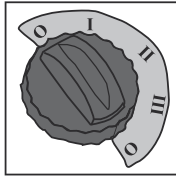

0 = POIS PÄÄLTÄ
 I = kevyt puhallus
 II = keskivoimakas puhallus
 III = voimakas puhallus

Fig.98: Puhallusvoiman säätäminen

5.4 Pyöriminen

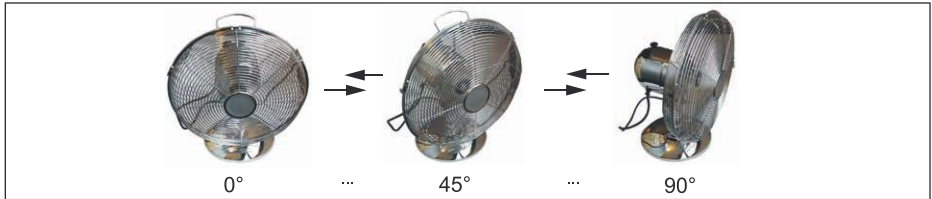
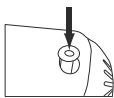

Fig.99: Pyöriminen

Tuuletin voi pyöriä käytön aikana 90° astetta ympäri, kuva 99.



PÄÄLLÄ: Paina pyörimisen säätötappi (19, kuva 6) sisään moottorin koteloon.
 Tuuletin alkaa pyöriä.

Fig.100: Pyöriminen PÄÄLLÄ

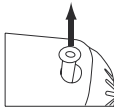

POIS PÄÄLTÄ: Vedä säätötappi ylös moottorin kotelosta.
 Pyörimisliike pysähtyy ja tuuletin pysyy siinä asennossa, jossa pyöriminen keskeytettiin.

Fig.101: Pyöriminen POIS PÄÄLTÄ

- Kun tuuletinta ei käytetä, irrota se verkkovirrasta.

6 Huolto, kunnossapito, varastointi ja kuljetus



Liikkuvien tuotteen osien aiheuttama loukkaantumisvaara.

- Älä pidä raajoja leikkuuosien välissä.

ILMOITUS

Esinevahinko

- Anna huolto- ja korjaustyöt vain ammattilaisten tehtäviksi.
- Tarkasta säännöllisesti, että tuote/ruuvit ovat tiukasti paikoillaan.
- Älä kiristä ruuveja liikaa.

Kierteet voivat vaurioitua.

- Irrota verkkopistoke aina ennen puhdistusta.
- Käytä puhdistamiseen vain kuivaa ja pehmeää liinaa.
- Älä käytä pesuaineita tai kemikaaleja.
- Varastoi viileässä ja kuivassa.
- Jos tuote on pitkään käyttämättä, säilytä sitä lasten ulottumattomissa sekä kuivassa ja pölyltä suojatussa ympäristössä.
- Säilytä alkuperäinen pakkaus ja käytä sitä kuljetusta varten.

7 Vastuuhuomautus



Pidätämme oikeuden painovirheisiin ja tuotteen, pakkauksen tai tuotetta koskevien asiakirjojen muutoksiin.

- Ota huomioon takuuehtomme. Voit pyytää ne ajantasaisessa muodossa mainittujen yhteystietojen kautta.

8 Hävittämisohteet

8.1 Tuote



Eurooppalaisen WEEE-direktiivin mukaan elektronisia ja sähkölaitteita ei saa hävittää kotitalousjätteen mukana. Niiden osat on toimitettava lajiteltuina kierrätettäviksi tai hävitettäviksi, sillä epäasianmukaisesti hävitettyinä myrkylliset ja vaaralliset osat voivat vahingoittaa terveyttä ja ympäristöä. Sähkö- ja elektroniikkalaitelain (ElektroG) mukaan, sinä olet kuluttajana vastuussa sähkö- ja elektroniikkalaitteen palauttamisesta veloituksetta sen käyttöiän lopussa valmistajalla, ostopaikkaan tai erityiseen kierrätyspisteeseen. Hävittämisen yksityiskohdista on säädetty eri alueilla asianmukaisissa laeissa. Symboli tuotteessa, käyttöoppaassa ja/tai pakkauksessa viittaa näihin lakeihin. Tällainen elektroniikkajätteen erottelu, kierrätys ja hävittäminen auttaa merkittävästi ympäristömme suojelussa.

WEEE-numero: 82898622

8.2 Pakkaus



Vie paperi-, muovi- ja lasipakkaukset asianmukaisiin kierrätyspisteisiin.

DE4535302615620-V

NÁVOD K POUŽITÍ

Obsah

1	Bezpečnostní pokyny.....	103
	1.1 Všeobecně.....	103
	1.2 Stupně varování.....	104
	1.3 Informace pro cílové skupiny.....	104
2	Popis a funkce	104
	2.1 Produkt	104
	2.2 Rozsah dodávky	105
	2.3 Technická data	106
3	Použití dle určení	106
4	Montáž a ovládání.....	107
	4.1 Příprava	107
	4.2 Postavení.....	107
5	Provoz	109
	5.1 Postavení.....	109
	5.2 Připojení	109
	5.3 Nastavení stupně ventilátoru.....	109
	5.4 Rotace	110
6	Údržba, péče, skladování a přeprava.....	110
7	Informace k ručení.....	111
8	Pokyny k likvidaci.....	111
	8.1 Produkt	111
	8.2 Balení.....	111

1 Bezpečnostní pokyny

1.1 Všeobecně

- Před použitím si pečlivě přečtete kompletní návod k použití. *Návod k použití je součástí produktu a obsahuje důležité pokyny pro správné použití.*
 - Návod k použití uschovejte.
- Návod k použití musí být k dispozici při pochybnostech a dalším předání produktu.*
- Používejte pouze produkt, díly produktu a příslušenství v bezvadném stavu.
 - Pravidelně kontrolujte, zda je kabel přístroje stále nepoškozený.
 - Nepoužívejte produkt, je-li kabel poškozený.
 - V případě dotazů, závad, mechanických poškození, poruch a jiných problémů, které nelze vyřešit s pomocí průvodní dokumentace, se obraťte na prodejce nebo výrobce.
 - Porovnejte technická data všech použitých produktů.
- Ta si musí navzájem odpovídat nebo se musejí nacházet v uvedeném rozsahu.*



Nebezpečí úrazu elektrickým proudem

- V nouzové situaci, po použití a při bouřce vytáhněte síťovou zástrčku ze zásuvky přímo za pouzdro zástrčky.
 - Pouzdro neotvírejte..
 - Neprovádějte žádné změny na produktu a příslušenství.
 - Nepoužívejte přístroj, máte-li vlhké ruce.
 - Neumísťujte produkt k otevřenému oknu.
- Dešťové kapky, které dopadají na ventilátor, mohou způsobit zásah elektrickým proudem.*
- Zajistěte obal, drobné díly a izolační materiál proti neúmyslnému použití.
 - Provozujte přístroj jen se zavřenou a nepoškozenou ochrannou mřížkou.
 - Nepoužívejte přístroj, je-li ochranná mřížka poškozená.
 - Nejprve vypněte přístroj a vytáhněte síťovou zástrčku ze zásuvky, než ochrannou mřížku odstraníte.
 - Tahejte přitom produkt vždy za zástrčku, nikoliv za kabel.
 - Nestrkejte skrz ochrannou mřížku prsty nebo předměty.

Může dojít ke zranění nebo poškození přístroje.

- Nepřibližujte se s rozpuštěnými vlasy a volným oděvem k ventilátoru.
- Mohl by je nasát proud vzduchu.*
- Zajistěte, aby se ventilátor nenacházel v blízkosti závěsů nebo předmětů, které mohou být vtaženy do ventilátoru.
 - Neprovozujte ventilátor v oblasti výbušných anebo hořlavých plynů.
 - Neumísťujte a neprovozujte produkt v blízkosti otevřeného ohně, vařičů nebo teplo vytvářejících produktů jako topných těles, topných registrů a kamen.

Provozní a skladovací podmínky

- Produkt, díly produktu a příslušenství bezpečně umístěte, instalujte a přepravujte.
- Umístěte produkt během provozu na stabilní, rovnou, suchou a bezprašnou plochu tak, aby se během provozu nemohl převrátit a poškodit podlahovou krytinu v důsledku vibrací.
- Neprovozujte produkt v prašném prostředí a při nedostatečném větrání.
- Nezakrývejte produkt.
- Drážka ventilátoru a větrací drážka musí být vždy volné.
- NIKDY nenechávejte produkt v provozu bez dozoru.

- Vypněte přístroj a odpojte produkt, pokud jej nepoužíváte, při instalaci dílů příslušenství, před čištěním nebo při poruše v síti.

1.2 Stupně varování



Varování před riziky, která při nedodržení bezpečnostních pokynů vedou bezprostředně k usmrcení nebo k těžkým zraněním.



Varování před riziky, která při nedodržení bezpečnostních pokynů mohou vést ke zraněním.



Varování před riziky, která při nedodržení pokynů mohou vést k věcným škodám.

1.3 Informace pro cílové skupiny

Kvůli různě vysokým rizikům a potenciálům nebezpečí smí některé pracovní kroky provádět jen školení odborní pracovníci:

Pracovní krok	Skupina uživatelů
Montáž, provoz, péče, skladování, přeprava, likvidace	Koneční spotřebitelé a uživatelé se základními znalostmi v oblasti mechaniky a elektrotechniky
Demontáž, údržba, oprava	Školení odborní pracovníci >> Jsou nezbytné speciální bezpečnostní opatření, odborné znalosti a nástroje!

Tab.30: Skupiny uživatelů

Nevhodné pro děti a osoby s fyzicky anebo psychicky omezenými schopnostmi.



2 Popis a funkce

2.1 Produkt

12" stolní ventilátor v retro stylu zajišťuje příjemné osvěžení během horkých dnů.

- 4 výkonové stupně: vypnuto, slabý, střední, silný
- robustní kovový kryt
- stabilní a úhlově nastavitelná patice

2.2 Rozsah dodávky

Č.	Popis	Počet (ks)	Obrázek
1	Základny	1	
2	Vložka základny	1	
3	Motorový blok s otočným regulátorem pro nastavení intenzity ventilace a sokl	1	
4	Fixační šroub L	1	
5	Podložka	1	
6	Šroub s křížovou drážkou Ø × délka = 11 x 15 mm	4	
7	Zadní ochranná mřížka	1	
8	Přední ochranná mřížka	1	

9	a) Šroub s křížovou drážkou Ø x délka = 6,2 x 11,5 mm b) Matice šroubu Ø = 6,0 mm	1	
10	Rotor	1	
11	Návod k použití	1	

Fig.102: Ovládací prvky

2.3 Technická data

Model	39513
Vstupní napětí	220-240 V ~ @ 50/60 Hz
Výkon (W) Příkon v režimu Standby	40 --
Max. objemový proud (m ³ /min) servisní hodnota (m ³ /min) / W	36 0,96
Max. rychlost vzduchu (m/s)	5,5
Hladina akustického výkonu (dB _A)	62
Stupeň krytí / Třída ochrany	IPX0 / I 
Barva	Chrom
Rozměry š x d x v (cm) Ø (cm)	34 x 51 x 25 34
Čistá hmotnost (g)	2900
Přípojka přístroje	Zástrčka s ochranným kontaktem (typ F, CEE 7/7) 90°
Délka kabelu (vč. Eurozástrčka) [m]	1,6

Tab.31: Technická data

3 Použití dle určení



Tento produkt je určen výhradně pro soukromé použití a pro stanovený účel. Tento produkt není určen pro komerční použití. Jiné použití než použití popsané v kapitole „Popis a funkce“ nebo v „Bezpečnostních pokynech“ není dovoleno. Tento produkt se smí používat jen v suchých místnostech. Nerespektování a nedodržení těchto ustanovení a bezpečnostních pokynů může vést k těžkým úrazům, újmám na zdraví a věcným škodám.

IPX0: Tento produkt není chráněn proti stříkající vodě.

4 Montáž a ovládání

4.1 Příprava

1. Zkontrolujte úplnost a neporušenost obsahu dodávky.
2. Porovnejte technická data výrobku, elektrické sítě a periferních zařízení. Tato data musí být identická.

4.2 Postavení



POZOR

Nebezpečí zranění při zakopnutí a pádu

- Produkt, díly produktu a příslušenství bezpečně umístěte, instalujte a přepravujte.

Nebezpečí pořezání

- Nedotýkejte se hran rotoru.

Rotor má ostré hrany.

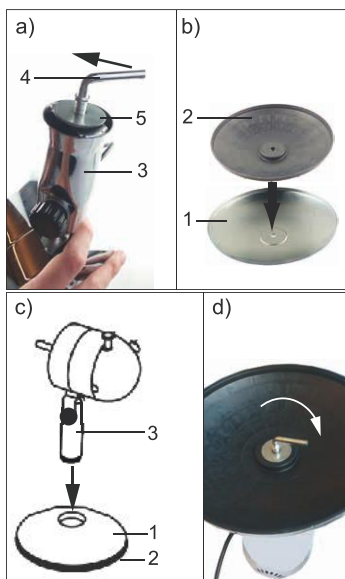

Fig.103: Montáž základny

1. Uvolněte fixační šroub L (4) ze soklu.
2. Vyšroubujte jej proti směru chodu hodinových ručiček. Obr. 103 a).
3. Ze soklu (3) stáhněte podložku (5).
4. Vložku vložte do základny (1) podle obrázku 103 b).
5. Sokl nasadte na základnu. Obr. 103 c). *Sokl musí zapadnout do příslušné prohlubně.*

6. Sokl se základnou otočte. *Otvory základny a soklu se musí překrývat.*
7. Na otvor základny položte podložku.
8. Fixační šroub L prostrčte podložkou a otvorem vložky základny.
9. Fixační šroub L utáhněte ve směru chodu hodinových ručiček. Obr. 103 d).

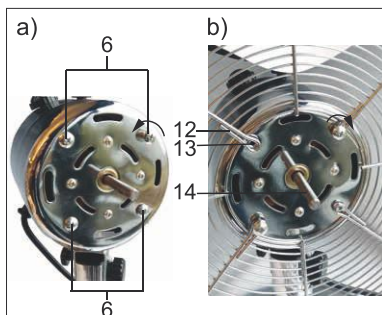

Fig.104: Montáž zadní ochranné mřížky

10. Základní jednotku soklu znovu otočte.
11. Z motorového bloku odšroubujte 4 šrouby s křížovou drážkou (6) proti směru chodu hodinových ručiček.
12. Posuňte zadní ochrannou mřížku (6) s rukojetí nahoru na hřídel motoru (14). *Oka v ochranné mřížce (12) se musí překrývat s otvory (13) na motorovém bloku.*
13. Prostrčte 4 šrouby s křížovou drážkou oky v ochranné mřížce a otvory (13) v motorovém bloku.
14. Šrouby s křížovou drážkou utáhněte ve směru chodu hodinových ručiček.

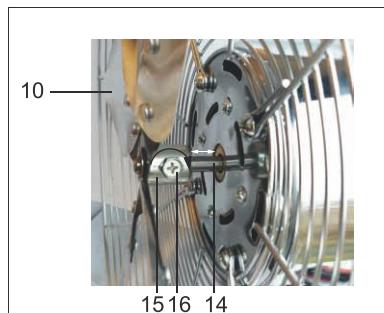

Fig.105: Montáž rotoru

15. Šroub s křížovou drážkou (16) na distančním držáku (15) rotoru (10) povolte otáčením proti směru chodu hodinových ručiček natolik, aby vznikl dobře průchozí otvor.

16. Rotor (9) s distančním držákem nasuňte na hřídel motoru (14).

Rotor nesmí distančním držákem bezprostředně dosedat na motorový blok. Viz obr. 105.

17. Šroub s křížovou drážkou opět pevně dotáhněte ve směru chodu hodinových ručiček.

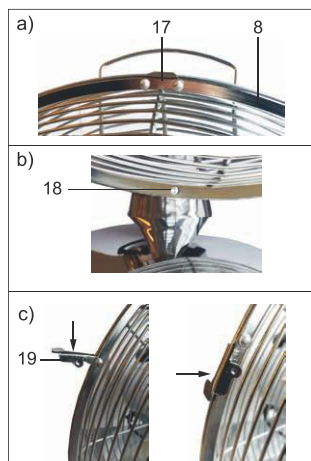

Fig.106: Montáž přední ochranné mřížky

18. Přední ochrannou mřížku (8) se závěsem (17) přesuňte přes okraj zadní ochranné mřížky. Obr. 106 a).

19. Zkontrolujte, zda se obě drážky s otvorem (18) obou ochranných mřížek překrývají. Obr. 106 b).

20. Nasuňte 4 aretační svorky (19), které se nachází na boku přední ochranné mřížky nad rámem obou ochranných drážek. Obr. 106 c).

21. Šroub s půlkulatou hlavou a křížovou drážkou (8a) prostrčte výřezy s otvory (18) přední a zadní ochranné mřížky.

22. Zafixujte je pomocí matice (8b).

23. Šroub s křížovou drážkou pevně dotáhněte ve směru chodu hodinových ručiček.



Fig.107: Finálně namontovaný stolní ventilátor

- 20 Rukojeť
- 21 Kolík pro nastavení rotace
- 22 Otočný regulátor pro nastavení intenzity ventilace
- 23 Šroub pro nastavení sklonu

Konec montáže.

5 Provoz

5.1 Postavení

VAROVÁNÍ



Nebezpečí usmrcení a zranění při nesprávných okolních podmínkách

- Neumísťujte produkt k otevřenému oknu.
- *Dešťové kapky, které dopadají na ventilátor, mohou způsobit zásah elektrickým proudem.*
- Neprovozujte ventilátor v oblasti výbušných anebo hořlavých plynů.
- Neumísťujte a neprovozujte produkt v blízkosti otevřeného ohně, vaříčů nebo teplo vytvářejících produktů jako topných těles, topných registrů a kamen.
- Zajistěte, aby se ventilátor nenacházel v blízkosti závěsů nebo předmětů, které mohou být vtaženy do ventilátoru..

1. Uchopte ventilátor jen za rukojeť (obr. 107, č. 20) a postavte jej na bezprašný, stabilní a horizontální povrch.
2. Dbejte na dostatečnou stabilitu.
Ventilátor nesmí stát na síťovém kabelu, aby se během provozu nepřevrátil.
3. Otočte přední stranu ventilátoru do směru, kterým chcete nechat proudit vzduch.

Pro přesné seřízení lze ventilátor naklonit.

4. Povolte šroub pro nastavení sklonu (obr. 107, č 23).
5. Naklopte ventilátor do požadované polohy, v níž má ventilátor vyfukovat vzduch.
6. Šroub pro nastavení sklonu znovu dotáhněte.

5.2 Připojení

POZOR



Nebezpečí zranění při zakopnutí a pádu

- Dbejte na to, aby byl připojovací kabel položen tak, aby nepředstavoval překážku a nemohl se poškodit.
- Instalujte produkt tak, aby se žádné osoby nemohly zranit, a aby nedošlo k poškození věcí v důsledku pádu, zakopnutí apod.

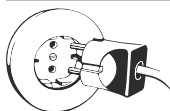

- Připojte ventilátor k zásuvce s ochranným kontaktem.

Fig.108: Připojení

5.3 Nastavení stupně ventilátoru

POZOR

Nebezpečí zranění v důsledku nesprávné manipulace

- Provozujte přístroj jen se zavřenou a nepoškozenou ochrannou mřížkou.
- Nestrkejte skrz ochrannou mřížku prsty nebo předměty.
Může dojít ke zranění nebo poškození přístroje.
- Nepřibližujte se s rozpuštěnými vlasy a volným oděvem k ventilátoru.
Mohl by je nasát proud vzduchu.
- NIKDY nenechávejte produkt v provozu bez dozoru.

Intenzitu ventilace lze nastavit ve 3 stupních pomocí otočného regulátoru (obr. 107, č 22):

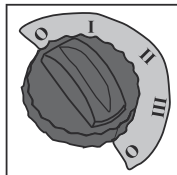

0 = VYP
I = mírná ventilace
II = střední ventilace
III = silná ventilace

Fig.109: Nastavení intenzity ventilace

5.4 Rotace

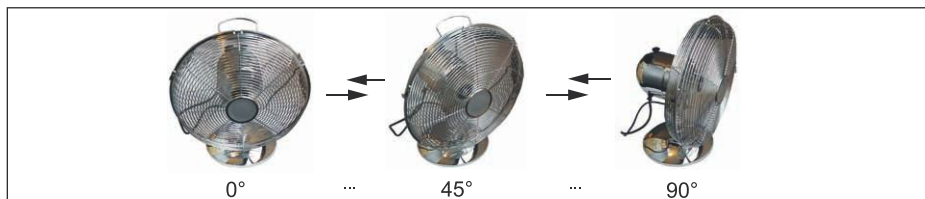
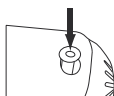

Fig.110: Rotace

Ventilátor se může během provozu otáčet o 90°, obr. 110.



ZAP: Zamáčkněte kolík pro nastavení rotace (obr. 107, č 21) do krytu motoru.
Ventilátor se začne otáčet.

Fig.111: Rotace „ZAP“

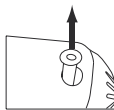

VYP: Vytáhněte kolík opětovně z krytu motoru.
Otáčení se zastaví a ventilátor zůstane stát v poloze, v níž bylo otáčení přerušeno.

Fig.112: Rotace „VYP“

- Pokud ventilátor nepoužíváte, odpojte jej od sítě.

6 Údržba, péče, skladování a přeprava

▲ POZOR

- Nebezpečí zranění pohyblivými díly produktu.**
- Nedávejte končetiny mezi střížné díly.

OZNÁMENÍ

- Věcná škoda**
- Servisní a opravářské práce nechte provést jen kvalifikovaným personálem.
 - Pravidelně kontrolujte řádné upevnění produktu/šroubů.
 - Neutahujte šrouby příliš pevně.
- Závity se mohou poškodit.*
- *Vždy před čištěním vytáhněte síťovou zástrčku ze zásuvky.*

- Používejte k čištění jen suchý a měkký hadřík.
- Nepoužívejte čisticí prostředky a chemikálie.
- Skladujte v chladu a suchu.
- Skladujte produkt při delším nepoužívání na místě nepřístupném pro děti a v suchém prostředí chráněném před prachem.
- Ušchovejte originální obal a použijte jej pro přepravu.

7 Informace k ručení



Vyhrazujeme si právo na tiskové chyby a změny produktu, obalu nebo produktové dokumentace.

- Respektujte naše záruční podmínky. Můžete si je vyžádat v aktuální podobě pod uvedenými kontaktními údaji.

8 Pokyny k likvidaci

8.1 Produkt



Elektrické a elektronické přístroje se podle evropské směrnice WEEE nesmí likvidovat společně s domovním odpadem. Jejich součásti se musí odevzdat k recyklaci nebo k likvidaci jako tříděný odpad, protože toxické a nebezpečné složky mohou při neodborné likvidaci trvale poškodit životní prostředí.

Jako spotřebitel jste povinni podle zákona o odpadech vrátit elektrické a elektronické přístroje na konci jejich životnosti výrobci, prodejci nebo bezplatně veřejnému sběrnému místu. Podrobnosti jsou upraveny příslušným zákonem státu. Symbol na výrobku, návodu k obsluze a/nebo balení poukazuje na tato ustanovení. Díky správnému třídění, recyklaci a likvidaci starých zařízení významně přispíváte k ochraně životního prostředí.

WEEE číslo: 82898622

8.2 Balení



Obaly lze zdarma likvidovat na veřejných sběrných místech - papír v popelnících na papír, plasty ve žlutých pytlech a sklo v kontejnerech na použité sklo.

DE4535302615620-V

INSTRUCȚIUNI DE UTILIZARE

Conținut

1	Indicații de siguranță.....	113
	1.1 Informații generale.....	113
	1.2 Niveluri de avertizare.....	114
	1.3 Informații despre grupurile țintă	114
2	Descriere și funcții	114
	2.1 Produs	114
	2.2 Volum de livrare.....	115
	2.3 Date tehnice	116
3	Utilizare conformă prevederilor	116
4	Montarea.....	116
	4.1 Pregătire	116
	4.2 Montarea	117
5	Operarea.....	119
	5.1 Amplasare	119
	5.2 Conectare.....	119
	5.3 Reglarea treptelor de ventilare	120
	5.4 Rotație	120
6	Întreținere, îngrijire, depozitare și transport.....	121
7	Declinarea responsabilității	121
8	Indicații privind eliminarea	121
	8.1 Produs	121
	8.2 Ambalajul.....	121

1 Indicații de siguranță

1.1 Informații generale

• Înainte de folosire, citiți manualul de utilizare complet și cu atenție. *Manualul de utilizare este parte componentă a produsului și conține indicații importante privind utilizarea corectă.*

• Păstrați manualul de utilizare.

Manualul de utilizare trebuie să fie disponibil în caz de incertitudini și la înstrăinarea produsului.

- Folosiți produsul, piesele produsului și accesoriile doar în stare perfectă.
- Verificați periodic în ce măsură cablul aparatului este încă intact.
- Nu folosiți produsul atunci când cablul este deteriorat.
- Comparați datele tehnice ale produsului, rețelei de energie electrică. Acestea trebuie să corespundă sau să se afle în zona indicată.
- Dacă aveți întrebări, dacă apar defecte, deteriorări mecanice, avarii și alte probleme ce nu se pot elimina folosind documentația asociată, adresați-vă comerciantului sau producătorului.



Pericol de electrocutare

- În caz de pericol, după folosire și în caz de furtună, scoateți ștecărul direct de la carcasă!
- Nu deschideți carcasa.
- Nu modificați produsul și accesoriile.
- Nu scurtcircuitați racordurile și circuitele.
- Nu folosiți aparatul cu mâinile umede.
- Nu așezați produsul la o fereastră deschisă.

Ploaia care cade pe ventilator poate produce un șoc electric.

- Asigurați-vă că ambalajul, piesele mici și materialul izolant nu sunt utilizate accidental.
- Utilizați aparatul numai cu grilajul de protecție intact și închis.
- Nu folosiți aparatul atunci când grilajul de protecție este deteriorat.
- Înainte de a îndepărta grilajul de protecție, opriți întâi aparatul și scoateți-l din priză.
- Trageți întotdeauna de ștecăr și nu de cablu.
- Nu introduceți degetele sau obiecte prin grilajul de protecție.

Acest lucru poate conduce la vătămări corporale sau la deteriorări ale aparatului.

• Țineți părul lung și îmbrăcămintea largă la distanță de ventilator.

Acestea pot fi aspirate de curentul de aer.

- Asigurați-vă că ventilatorul nu se află în apropierea perdelelor sau altor obiecte ce ar putea fi trase în ventilator.
- Nu utilizați ventilatorul în zone cu gaze explozive și/sau inflamabile.
- Nu așezați și nu folosiți aparatul în apropierea flăcărilor deschise, a echipamentelor de gătit sau a produselor care generează căldură, precum radiatoare, corpuri de încălzit și sobe.

Condiții de funcționare și depozitare

- Plasați, instalați și transportați produsul, piesele produsului și accesoriile în siguranță.
- În timpul utilizării, așezați produsul pe o suprafață stabilă, plană, uscată și fără praf, astfel încât în timpul funcționării să nu se răstoarne, iar acoperitoarea de pardoseală să nu fie deteriorată prin vibrații
- Evitați solicitările extreme precum căldura și frigul, umezeala și expunerea directă la soare, microundele și vibrațiile, precum și presiunea mecanică.

- Atunci când produsul este umed sau ud, scoateți imediat ștecărul din priză.
- Nu utilizați produsul într-un mediu cu praf și cu ventilație defectuoasă.
- Nu acoperiți produsul.
- Mențineți libere fantele de ventilare și de aerisire.
- Nu îl lăsați NICIODATĂ nesupravegheat în timpul funcționării.
- În caz de neutilizare sau de curățare, atunci când montați accesorii sau când există probleme la rețea, opriți aparatul și scoateți-l din priză.

1.2 Niveluri de avertizare



Avertisment de pericole ce, în caz de nerespectare a indicațiilor de siguranță, pot duce la deces sau leziuni grave.



Avertisment de pericole ce, în caz de nerespectare a indicațiilor de siguranță, pot duce la răni.



Avertisment de pericole ce, în caz de nerespectare a indicațiilor, pot duce la daune materiale.

1.3 Informații despre grupurile țintă

Din cauza riscurilor ridicate și a pericolului potențial, anumite etape de lucru se pot executa doar de personal calificat:

Etapă de lucru	Grupă de utilizatori
Montare, Operare, Întreținere, Depozitare, Transport, Eliminarea ca deșeu	Consumatori finali și utilizatori cu cunoștințe de bază în domeniul mecanic și electrotehnic
Demontare, Mentenanță, Reparații	Sunt necesare personal calificat >> măsuri de siguranță speciale, cunoștințe de specialitate și scule adecvate!

Tab.32: Grupă de utilizatori

Nu este adecvat pentru copii și persoane cu dizabilități fizice și/sau psihice.

2 Descriere și funcții



2.1 Produs

Ventilatorul de masă de 12" cu aspect retro asigură o răcorire plăcută în zilele fierbinți.

- 4 trepte de putere: oprit, slab, mediu, puternic
- carcasă metalică robustă
- soclu stabil cu unghi reglabil

2.2 Volum de livrare

Nr.	Descriere	Număr (Buc.)	Figură
1	Piesă de bază	1	
2	Piesă de racord bază	1	
3	Bloc motor cu întrerupător rotativ pentru reglarea puterii de ventilare și soclu	1	
4	Șurub de fixare în L	1	
5	Șaibă suport	1	
6	Șurub în cruce Ø x L = 11 x 15 mm	4	
7	Grilaj de protecție posterior	1	
8	Grilaj de protecție anterior	1	
9	a) Șurub în cruce Ø x L = 6,2 x 11,5 mm b) Piuliță Ø = 6,0 mm	1	

10	Rotor	1	
11	Instrucțiuni de utilizare	1	

Tab.33: Volumen de livrare

2.3 Date tehnice

Model	39513
Tensiune la intrare	220-240 V~ @ 50/60 Hz
Putere (W) Consum de putere (W) în modul stand-by	40 --
Debit max. (m ³ /min) Valoare service (m ³ /min) / W	36 0,96
Viteză max. a aerului (m/s)	5,5
Nivel de putere acustică (dB _A)	62
Tip de protecție / Clasă de protecție	IPX0 / I
Culoarea	Crom
Dimensiuni L x l x Î (cm) Ø (cm)	34 x 51 x 25 34
Greutate netă (g)	2900
Racord aparat	Wtyk ze stykiem ochronnym (typ F, CEE 7/7) 90°
Lungime cablu (m)	1,6

Tab.34: Date tehnice

3 Utilizare conformă prevederilor



Acest produs este destinat exclusiv utilizării private și în scopul prevăzut. Acest produs nu este destinat utilizării comerciale. Nu este permisă o altă utilizare decât cea descrisă în capitolul „Descriere și funcții” respectiv „Indicații de siguranță”. Prezentul produs se poate folosi doar în încăperi interioare uscate. Nerespectarea acestor prevederi și a indicațiilor de siguranță poate duce la accidente grave, rănirea persoanelor și daune materiale.

IPX0: Acest produs nu este protejat împotriva apei.

4 Montarea

4.1 Pregătire

1. Controlați dacă volumul livrat este complet și intact.
2. Comparați datele tehnice ale produsului, rețelei de energie electrică, dispozitivelor periferice.

Acestea trebuie să fie identice.

4.2 Montarea

PRECAUȚIE Pericol de rănire prin împiedicare și cădere

- Plasați, instalați și transportați produsul, piesele produsului și accesoriile în siguranță.

Skaleczenia

- Nie dotykać krawędzi wirnika.
Krawędzie wirnika są ostre.

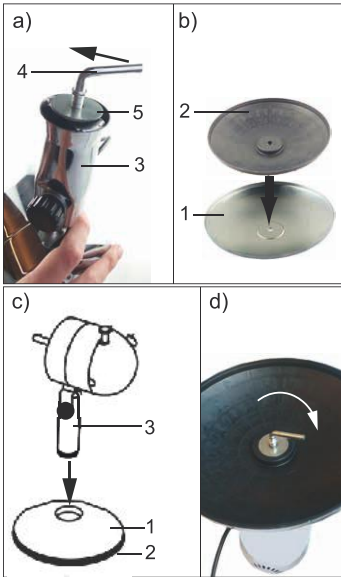

Fig. 113: Montarea piesei de bază

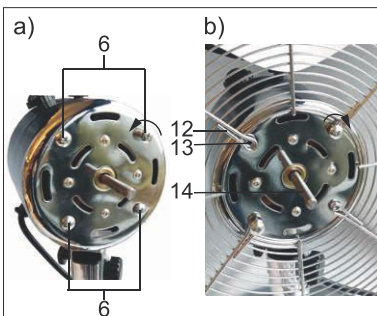

Fig. 114: Montarea grilajului de protecție posterior

1. Deșurubați șurubul de fixare în L (4) de pe soclu.
2. Deșurubați-l în sens contrar acelor de ceasornic. Fig. 97 a).
3. Scoateți șaiba suport (5) de pe soclu (3).
4. Introduceți piesa de racord ca în Fig. 97 b) în bază (1).
5. Așezați soclul pe bază. Fig. 97 c).
Soclu trebuie să alunece în cavitatea prevăzută.
6. Rotiți soclul pe baza.
Alezajele de pe bază și soclu trebuie să stea unele peste altele.
7. Așezați șaiba suport pe alezajul bazei.
8. Introduceți șurubul de fixare în L prin șaiba suport și alezajul de pe piesa de racord a bazei și soclul.
9. Strângeți șurubul de fixare în L în sensul acelor de ceasornic. Fig. 97 d).

10. Rotiți din nou unitatea de bază a soclului.
11. Deșurubați cele 4 șuruburi în cruce (6) prin rotirea în sens contrar acelor de ceasornic la blocul motor.
12. Împingeți grilajul de protecție inferior (7) cu mânerul în sus, pe butucul motorului (14).
Orificiile din grilajul de protecție (12) trebuie să fie poziționate la nivelul alezajelor (13) din blocul motor.
13. Înșurubați cele 4 șuruburi în cruce prin orificiile din grilajul de protecție și alezajele (13) din blocul motor.
14. Strângeți șuruburile în cruce în sensul acelor de ceasornic.

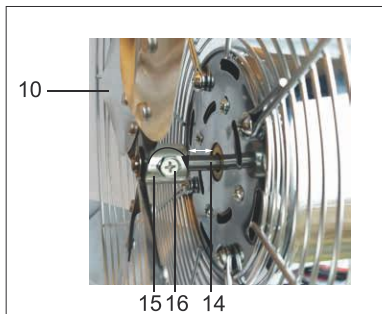

Fig.115: Montarea rotorului

15. Deșurubați șuruburile în cruce (16) de pe distanțierul (15) rotorului (10) prin rotirea în sens contrar acelor de ceasornic, până când se formează un orificiu ușor accesibil.
16. Împingeți rotorul (9) cu distanțierul înaintea pe butucul motorului (14).

Rotorul nu trebuie să fie poziționat cu distanțierul direct pe blocul motor. Vezi Fig. 99.

17. Strângeți din nou șuruburile în cruce de pe distanțier în sensul acelor de ceasornic.

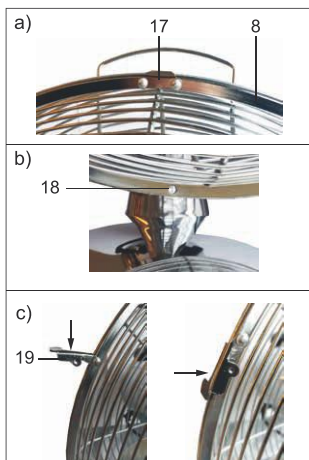

Fig.116: Montarea grilajului de protecție anterior

18. Împingeți grilajul de protecție superior (8) cu inelul de agățare (17) deasupra marginii grilajului de protecție inferior. Fig. 100 a).
19. Verificați dacă ambele fante ale alezajelor (18) sunt așezate la același nivel, una peste cealaltă, în cadrele ambelor grilaje de protecție. Fig. 100 b).
20. Împingeți cele 4 cleme de blocare (19), care se află lateral pe grilajul de protecție superior, deasupra cadrelor celor două grilaje de protecție. Fig. 100 c).
21. Împingeți șuruburile în cruce cu cap semirotund (8a) prin fantele alezajelor (18) de la grilajul de protecție superior și inferior.
22. Fixați-le cu piulițe pentru șuruburi (8b).
23. Strângeți șuruburile în cruce în sensul acelor de ceasornic.



Fig.117: Ventilator de masă montat

- 20** Mâner **21** Știft pentru reglarea rotației
22 Întrerupător rotativ pentru reglarea puterii de ventilare
23 Șurub de reglare a înclinației

Sfârșitul montării.

5 Operarea

5.1 Amplasare



Riscuri de vătămare corporală și de deces din cauza condițiilor de mediu necorespunzătoare



- Nu așezați produsul la o fereastră deschisă.
- Nu utilizați ventilatorul în zone cu gaze explozive și/sau inflamabile.
- Nu așezați și nu folosiți aparatul în apropierea flăcărilor deschise, a echipamentelor de gătit sau a produselor care generează căldură, precum radiatoare, corpuri de încălzit și sobe.
- Asigurați-vă că ventilatorul nu se află în apropierea perdelelor sau altor obiecte ce ar putea fi trase în ventilator.

1. Apucați ventilator de mâner (fig. 117, nr. 20) și așezați-l pe o suprafață fără praf, stabilă și orizontală.
2. Aveți în vedere să fie stabil.
Ventilatorul nu trebuie așezat pe cablul de alimentare, pentru a nu se răsturna sa în timpul funcționării.
3. Rotiți partea frontală a ventilatorului retro de podea în direcția în care doriți să ventilați.
Pentru o ajustare fină, ventilatorul poate fi basculat.
4. Desfaceți șurubul de reglare a înclinației (fig. 117, nr. 23).
5. Înclinați ventilatorul în poziția din care doriți să sufle aerul.
6. Strângeți din nou șurubul de reglare a înclinației.

5.2 Conectare



Pericol de rănire prin împiedicare și cădere



- Cablul de conectare trebuie astfel pozat, încât să nu deranjeze pe nimeni și să nu fie deteriorat.
- Instalați produsul în așa fel încât să nu fie rănite persoane sau să se producă daune materiale, de exemplu asociate cu căderea, împiedicarea sau altele asemenea.

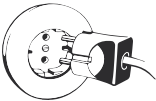

Fig.118: Conectare

- Conectați ventilatorul la o priză.

5.3 Reglarea treptelor de ventilare

PRECAUȚIE



Pericol de rănire prin împiedicare și cădere

- Cablul de conectare trebuie astfel pozat, încât să nu deranjeze pe nimeni și să nu fie deteriorat.
- Instalați produsul în așa fel încât să nu fie rănite persoane sau să se producă daune materiale, de exemplu asociate cu căderea, împiedicarea sau altele asemenea.
- Nu îl lăsați NICIODATĂ nesupravegheat în timpul funcționării.

Puterea de ventilare poate fi reglată în 3 trepte prin rotirea întrerupătorului rotativ (Fig. 117, nr. 22):

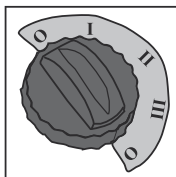

0 = OPRIT
 I = Ventilare slabă
 II = Ventilare medie
 III = Ventilare puternică

Fig.119: Reglarea puterii de ventilare

5.4 rotație

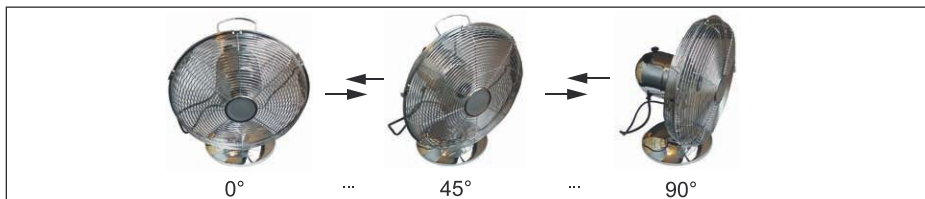
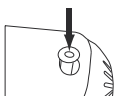

Fig.120: Rotation

Ventilatorul poate oscila cu 90° în timpul funcționării, fig. 104.



ACTIVARE: Apăsăți știftul pentru reglarea oscilației (21, fig. 101) în carcasa motorului.
 Ventilatorul începe să oscileze.

Fig.121: Oscilație „ACTIVATĂ”

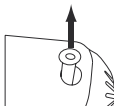

DEZACTIVARE: Scoateți din nou știftul din carcasa motorului.
 Regimul de oscilare este oprit și ventilatorul rămâne în poziția în care a fost întreruptă oscilația.

Fig.122: Oscilație „DEZACTIVATĂ”

- În caz de neutilizare, decuplați ventilatorul de la rețea.

6 Întreținere, îngrijire, depozitare și transport



Pericol de rănire din cauza pieselor mobile ale produsului

- Aveți grijă ca membrele să nu ajungă între piesele în forfecare.

ATENȚIE

Daune materiale

- Controlați periodic poziționarea fixă a produsului/șuruburilor.
 - Nu strângeți prea mult șuruburile.
- Se pot deteriora filetele.*
- Deconectați ștecherul de rețea înainte de fiecare curățare.
 - Pentru curățare, folosiți doar o lavetă uscată și moale.
 - Nu folosiți detergenți și substanțe chimice.
 - Depozitați într-un loc răcoros și uscat.
 - În caz de neutilizare îndelungată, depozitați produsul într-un loc inaccesibil copiilor, într-un mediu uscat și fără praf.
 - Păstrați ambalajul original pentru transport și folosiți-l.

Pot rămâne vizibile puncte de presiune atunci când produsul este demontat.

7 Declinarea responsabilității



Pot apărea erori de tipar și modificări la produs, ambalaj sau documentația produsului.

- Respectați condițiile noastre de garanție. Le puteți solicita în forma actuală folosind datele de contact menționate mai jos.

8 Indicații privind eliminarea

8.1 Produs



Conform Directivei Europene privind deșeurile de echipamente electrice și electronice (DEEE), nu este permisă eliminarea echipamentelor electrice și electronice împreună cu gunoiul menajer. Părțile componente ale acestora trebuie să fie predate separat pentru reciclare sau eliminare, deoarece componentele toxice și periculoase pot afecta sănătatea și mediul, dacă nu sunt eliminate în mod adecvat. Conform reglementărilor pentru eliminarea deșeurilor, în calitate de consumator, sunteți obligat să predați gratuit dispozitivele electrice sau electronice la sfârșitul duratei lor de funcționare la producători, la punctele de vânzare sau la punctele de colectare. Particularitățile în acest sens sunt reglementate de legislația națională respectivă. Simbolul de pe produs, de pe manualul de utilizare sau/și de pe ambalaj semnaleză aceste dispoziții. Prin acest mod de separare a materialelor, de valorificare și eliminare a dispozitivelor vechi veți aduce o contribuție importantă la protecția mediului.

DEEE nr. 82898622

8.2 Ambalajul



Ambalajele pot fi eliminate gratuit la punctele de colectare corespunzătoare - hârtia în containerul pentru hârtie, plasticul în sacul/containerul galben și sticla în containerul pentru sticlă.

DE4535302615620-V

ΟΔΗΓΙΕΣ ΧΕΙΡΙΣΜΟΥ

ΠΕΡΙΕΧΟΜΕΝΑ

1	Υποδείξεις ασφαλείας.....	123
	1.1 Γενικά	123
	1.2 Προειδοποιητικά επίπεδα	124
	1.3 Πληροφορίες για το κοινό στο οποίο απευθύνεται.....	124
2	Περιγραφή και λειτουργία.....	124
	2.1 Προϊόν	124
	2.2 Περιεχόμενα στην παράδοση	125
	2.3 Χειριστήρια και μέρη του προϊόντος	126
3	Προβλεπόμενη χρήση	126
4	Συναρμολόγηση και χειρισμός	127
	4.1 Προετοιμασία	127
	4.2 Τοποθέτηση.....	127
5	Λειτουργία.....	129
	5.1 Τοποθέτηση.....	129
	5.2 Σύνδεση.....	129
	5.3 Ρύθμιση επιπέδου λειτουργίας	130
	5.4 Περιστροφή	130
6	Συντήρηση, φροντίδα, αποθήκευση και μεταφορά	131
7	Γνωστοποίηση ευθύνης.....	131
8	Υποδείξεις απόρριψης.....	131
	8.1 Προϊόντος.....	131
	8.2 Συσκευασία	131

1 Υποδείξεις ασφαλείας

1.1 Γενικά

- Διαβάστε προσεκτικά ολόκληρο το εγχειρίδιο οδηγιών, πριν προχωρήσετε στη χρήση.
Το εγχειρίδιο οδηγιών αποτελεί μέρος του προϊόντος και περιέχει σημαντικές υποδείξεις για τη σωστή χρήση.
- Φυλάξτε το εγχειρίδιο οδηγιών.
Το εγχειρίδιο οδηγιών πρέπει να είναι διαθέσιμο σε περίπτωση αμφιβολιών και κατά τη μεταβίβαση του προϊόντος.

- Χρησιμοποιείτε το προϊόν, μέρη του προϊόντος και αξεσουάρ μόνο εφόσον είναι σε άριστη κατάσταση.
- Ελέγχετε τακτικά εάν το καλώδιο της συσκευής παραμένει άθικτο.
- Μην χρησιμοποιείτε το προϊόν εάν το καλώδιο έχει υποστεί φθορές.
- Αν έχετε ερωτήσεις ή αν αντιμετωπίζετε βλάβες, μηχανικές ζημιές, δυσλειτουργίες και άλλα προβλήματα που δεν μπορούν να επιλυθούν με τη βοήθεια της συνοδευτικής τεκμηρίωσης, απευθυνθείτε στον έμπορο ή στον κατασκευαστή.
- Συγκρίνετε τις προδιαγραφές του προϊόντος και παροχή ηλεκτρικού ρεύματος.

Πρέπει να ταιριάζουν ή να βρίσκονται στο καθορισμένο εύρος.

Κίνδυνος ηλεκτροπληξίας

- Σε περίπτωση έκτακτης ανάγκης, μετά τη χρήση και σε περίπτωση καταιγίδας, πιάστε το περίβλημα του φις για να το βγάλετε από την πρίζα.
- Μην ανοίγετε το περίβλημα.
- Μην κάνετε μετατροπές στο προϊόν και τα αξεσουάρ.
- Μην χρησιμοποιείτε τη συσκευή με βρεγμένα χέρια.
- Μην τοποθετείτε το προϊόν κοντά σε ανοιχτό παράθυρο.

Τυχόν σταγόνες βροχής στον ανεμιστήρα ενδέχεται να προκαλέσουν ηλεκτροπληξία.

- Ασφαλίστε τη συσκευασία, τα μικρά μέρη και το μονωτικό υλικό έναντι ακούσιας χρήσης.
- Λειτουργείτε τη συσκευή μόνο όταν το προστατευτικό πλέγμα είναι κλειστό και άθικτο.
- Μην χρησιμοποιήσετε τη συσκευή αν το προστατευτικό πλέγμα έχει υποστεί βλάβη.
- Απενεργοποιήστε τη συσκευή και αποσυνδέστε το καλώδιο τροφοδοσίας πριν αφαιρέσετε το προστατευτικό πλέγμα.
- Αποσυνδέετε το προϊόν τραβώντας από το φις και όχι από το καλώδιο.
- Μην τοποθετείτε δάχτυλα ή αντικείμενα μέσα στο προστατευτικό πλέγμα.

Αυτό μπορεί να οδηγήσει σε τραυματισμό ή βλάβη στη συσκευή.

- Κρατάτε τα μακριά μαλλιά και τα φαρδιά ρούχα μακριά από τον ανεμιστήρα.

Ενδέχεται να αναρροφηθούν από το ρεύμα αέρα.

- Βεβαιωθείτε ότι ο ανεμιστήρας δεν βρίσκεται κοντά σε κουρτίνες ή άλλα αντικείμενα που ενδέχεται να αναρροφηθούν μέσα στον ανεμιστήρα.
- Μην λειτουργείτε τον ανεμιστήρα σε χώρους με εκρηκτικά ή/και εύφλεκτα αέρια.
- Μην λειτουργείτε το προϊόν κοντά σε ανοικτή φλόγα, συσκευές μαγειρέματος ή προϊόντα που παράγουν θερμότητα, όπως καλοριφέρ, θερμάστρες και σόμπες.



Συνθήκες λειτουργίας και αποθήκευσης

- Τοποθετείτε, εγκαθιστάτε και μεταφέρετε με ασφάλεια το προϊόν, μέρη του προϊόντος και τα αξεσουάρ.
- Κατά τη διάρκεια της λειτουργίας, τοποθετήστε το προϊόν σε σταθερή, επίπεδη, στεγνή και χωρίς σκόνη επιφάνεια, ώστε να μην ανατραπεί κατά τη διάρκεια της λειτουργίας και το δάπεδο να μην μπορεί να υποστεί βλάβη από τους κραδασμούς.
- Αποφεύγετε τις ακραίες καταπονήσεις, όπως τη ζέστη, το ψύχος, την υγρασία και την άμεση ηλιακή ακτινοβολία, την έκθεση σε μικροκύματα καθώς και κραδασμούς και μηχανική πίεση.
- Μην λειτουργείτε το προϊόν σε περιβάλλον με σκόνη ή ανεπαρκή αερισμό.
- Μην καλύπτετε το προϊόν.
- Μη φράζετε τις σχισμές του ανεμιστήρα και τις σχισμές αερισμού.
- Μην το αφήσετε ΠΟΤΕ να λειτουργήσει χωρίς επίβλεψη.
- Απενεργοποιήστε τη συσκευή και αποσυνδέστε την από την τροφοδοσία όταν δεν τη χρησιμοποιείτε, όταν συνδέετε αξεσουάρ, κατά τον καθαρισμό ή σε περίπτωση δυσλειτουργίας.

1.2 Προειδοποιητικά επίπεδα



Προειδοποίηση για κινδύνους οι οποίοι, σε περίπτωση μη τήρησης των υποδείξεων ασφαλείας, ενδέχεται να προκαλέσουν σοβαρό τραυματισμό ή θάνατο.



Προειδοποίηση για κινδύνους οι οποίοι, σε περίπτωση μη τήρησης των υποδείξεων ασφαλείας, ενδέχεται να προκαλέσουν τραυματισμό.



Προειδοποίηση για κινδύνους οι οποίοι, σε περίπτωση μη τήρησης των υποδείξεων, ενδέχεται να προκαλέσουν υλικές ζημιές.

1.3 Πληροφορίες για το κοινό στο οποίο απευθύνεται

Λόγω των ποικίλων υψηλών και δυνητικών κινδύνων, ορισμένα βήματα της εργασίας επιτρέπεται να εκτελούνται μόνο από εκπαιδευμένους τεχνικούς:

Βήμα εργασίας	Ομάδα χρηστών
Συναρμολόγηση, λειτουργία, φροντίδα, αποθήκευση, μεταφορά, διάθεση	Τελικός καταναλωτής και χρήστης με βασικές γνώσεις σε μηχανικά και ηλεκτροτεχνικό θέματα
Αποσυναρμολόγηση, συντήρηση, επισκευή	Εκπαιδευμένοι τεχνικοί >> απαιτούνται ειδικά μέτρα ασφαλείας, τεχνογνωσία και εργασία!

Tab.35: Ομάδες χρηστών

Δεν είναι κατάλληλο για παιδιά και άτομα με περιορισμένες σωματικές και/ή ψυχικές ικανότητες.

2 Περιγραφή και λειτουργία

2.1 Προϊόν

Ο ρετρό επιτραπέζιος ανεμιστήρας 12" παρέχει ευχάριστη δροσιά τις ζεστές ημέρες.

- 4 επίπεδα απόδοσης: Ανενεργό, ελαφρύ, μεσαίο, ισχυρό
- ανθεκτικό μεταλλικό πλαίσιο
- σταθερή βάση με ρυθμιζόμενη γωνία.

2.2 Περιεχόμενα στην παράδοση

Αρ.	Περιγραφή	Αριθμός (τεμ.)	Εικόνα
1	Βάση	1	
2	Χρήση βάσης	1	
3	Μπλοκ κινητήρα με κουμπιά για τη ρύθμιση της ισχύος του ανεμιστήρα και λαιμός	1	
4	Βίδα στερέωσης L	1	
5	Ροδέλα	1	
6	Σταυρωτή βίδα Ø x L = 11 x 15 mm	4	
7	Πίσω προστατευτικό πλέγμα	1	
8	Μπροστινό προστατευτικό πλέγμα	1	



9	a) Σταυρωτή βίδα Ø x L = 6,2 x 11,5 mm b) Παξιμάδι Ø = 6,0 mm	1	
10	Ρότορα	1	
11	Οδηγίες χειρισμού	1	

Fig.123: Ovládací prvky

2.3 Χειριστήρια και μέρη του προϊόντος

Μοντέλο	39513
Τάση εισόδου	220-240 V~ @ 50/60 Hz
Ισχύς (W) Κατανάλωση ισχύος σε κατάσταση αναμονής	40 --
Μέγιστη ροή όγκου (m ³ /min) Τιμή σέρβις (m ³ /min) / W	36 0,96
Μέγιστη ταχύτητα αέρα (m/s)	5,5
Επίπεδο ηχητικής ισχύος (dB _A)	62
Βαθμός προστασίας / Κλάση προστασίας	IPX0 / I 
Χρώμα	Χρώμιο
Διαστάσεις B x Y x Π (cm) Ø (cm)	34 x 51 x 25 34
Καθαρό βάρος (g)	2900
Σύνδεση συσκευής	Βύσμα ασφαλείας (τύπου F, CEE 7/7) 90°
Μήκος καλωδίου (inkl. βύσμα ασφαλείας) [m]	1,6

Fig.124: Χειριστήρια και μέρη του προϊόντος

3 Προβλεπόμενη χρήση



Αυτό το προϊόν προορίζεται μόνο για ιδιωτική χρήση και όχι για εμπορική χρήση. Δεν επιτρέπεται άλλη χρήση πέραν αυτής που περιγράφεται στην παράγραφο «Περιγραφή και λειτουργία» ή στις «Υποδείξεις ασφαλείας». Η χρήση αυτού του προϊόντος επιτρέπεται μόνο σε στεγνούς εσωτερικούς χώρους. Αν δεν ληφθούν υπόψη ή δεν τηρηθούν οι εν λόγω διατάξεις και οι υποδείξεις ασφαλείας, ενδέχεται να προκληθούν σοβαρά ατυχήματα, τραυματισμοί και υλικές ζημιές.

IPX0: Αυτό το προϊόν δεν φέρει προστασία από το νερό.

4 Συναρμολόγηση και χειρισμός

4.1 Προετοιμασία

1. Βεβαιωθείτε ότι όλα τα μέρη περιλαμβάνονται στην παράδοση και ότι είναι άθικτα.
2. Συγκρίνετε τις προδιαγραφές του προϊόντος, του δικτύου ρεύματος και των περιφερειακών συσκευών. Πρέπει να είναι αντίστοιχες.

4.2 Τοποθέτηση



ΠΡΟΣΟΧΗ

Κίνδυνος τραυματισμού από σκόνη και πέσιμο

- Τοποθετείτε, εγκαθιστάτε και μεταφέρετε με ασφάλεια το προϊόν, μέρη του προϊόντος και τα αξεσουάρ.

Κίνδυνος τραυματισμού

- Μην αγγίζετε τον ρότορα στις άκρες.
Ο ρότορας έχει αιχμηρές άκρες.

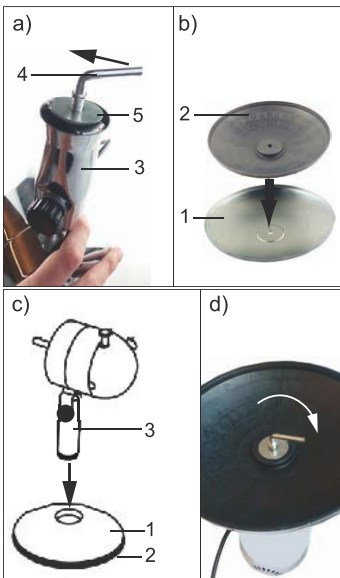

Fig.125: Συναρμολόγηση βάσης

1. Αφαιρέστε τη βίδα στερέωσης L (4) από λαιμό.
2. Ξεβιδώστε την αριστερόστροφα. Εικ. 125 α).
3. Αφαιρέστε τη ροδέλα (5) από τον λαιμό (3).
4. Τοποθετήστε την υποδοχή στη βάση (1) όπως παρουσιάζεται στην Εικ. 125 β
5. Τοποθετήστε τον λαιμό στη βάση. Εικ. 125 γ). *Η βάση πρέπει να ολισθαίνει στην καθορισμένη εσοχή.*
6. Αναποδογυρίστε τον λαιμό και τη βάση. *Οι οπές της βάσης και του λαιμού πρέπει να ευθυγραμμιστούν.*
7. Τοποθετήστε τη ροδέλα στην οπή της βάσης.
8. Τοποθετήστε τη βίδα στερέωσης L μέσα από τη ροδέλα και την οπή της υποδοχής βάσης και του λαιμού.
9. Σφίξτε τη βίδα στερέωσης L δεξιόστροφα. Εικ 125 δ).

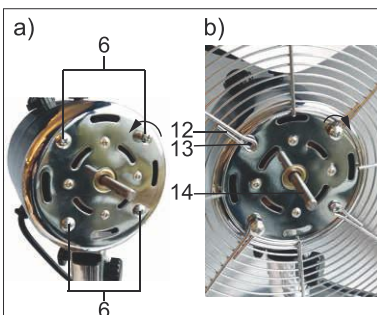

Fig.126: Τοποθέτηση πίσω προστατευτικό πλέγματος

10. Αναποδογυρίστε ξανά τον λαιμό και τη βάση.
11. Ξεβιδώστε τις 4 σταυρωτές βίδες (6) από το μπλοκ κινητήρα στρέφοντας αριστερόστροφα.
12. Σύρετε το πίσω προστατευτικό πλέγμα (6) με τη λαβή προς τα επάνω στον άξονα του μπλοκ του κινητήρα. *Οι υποδοχές στο προστατευτικό πλέγμα (12) πρέπει να ευθυγραμμιστούν με τις οπές (13) στο μπλοκ του κινητήρα.*

13. Περάστε τις 4 σταυρωτές βίδες στις οπές στο προστατευτικό κάλυμμα και στις οπές (13) του μπλοκ του κινητήρα.
14. Σφίξτε τις σταυρωτές βίδες δεξιόστροφα.

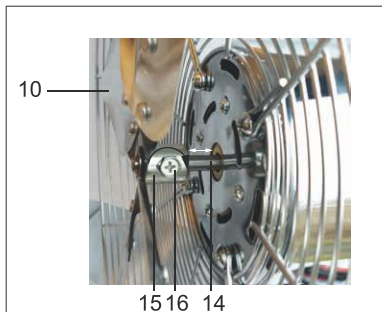

Fig.127: Συναρμολόγηση ρότορα

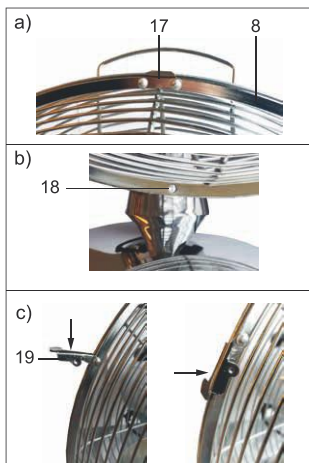

Fig.128: Τοποθέτηση μπροστινού προστατευτικού πλέγματος

15. Στρέψτε τη σταυρωτή βίδα (16) στον αποστάτη (15) του ρότορα (10) αριστερόστροφα μέχρι να σχηματιστεί ένα διαμπερές άνοιγμα επαρκούς μεγέθους.
16. Σύρετε τον ρότορα (9) με τον αποστάτη μπροστά στον άξονα του κινητήρα (14). *Ο ρότορας δεν πρέπει να ακουμπά με τον αποστάτη απευθείας στο μπλοκ του κινητήρα. Δείτε Εικ. 127.*
17. Στρέψτε τη βίδα στερέωσης στον αποστάτη δεξιόστροφα.

18. Σύρετε το μπροστινό προστατευτικό πλέγμα (8) με τη διάταξη ανάρτησης (17) πάνω από το άκρο του πίσω προστατευτικού πλέγματος. Εικ. 128 α).
19. Ελέγξτε εάν οι δύο εγκοπές (18) είναι ευθυγραμμισμένες μεταξύ τους στο κάτω μέρος των δύο προστατευτικών πλεγμάτων. Εικ. 128 β).
20. Σύρετε τους 4 σφιγκτήρες ασφάλισης (19), οι οποίοι βρίσκονται στο πλάι του μπροστινού προστατευτικού πλέγματος πάνω από τα άκρα πλαίσια και των δύο προστατευτικών πλεγμάτων. Εικ. 128 γ).
21. Περάστε τη σταυρωτή βίδα (8α) μέσα από τις οπές (18) στο μπροστινό και το πίσω προστατευτικό πλέγμα.
22. Ασφαλίστε με το παξιμαδί (8β).
23. Σφίξτε τις σταυρωτές βίδες δεξιόστροφα.



Fig.129: Συναρμολογημένος επιτραπέζιος ανεμιστήρας

- 20 Λαβή
- 21 Πείρος ρύθμισης περιστροφής
- 22 Περιστροφικός διακόπτης για ρύθμιση της ισχύος του ανεμιστήρα
- 23 Βίδα ρύθμισης κλίσης

5 Λειτουργία

5.1 Τοποθέτηση

ΠΡΟΕΙΔΟΠΟΙΗΣΗ



Κίνδυνος θανάτου και τραυματισμού εξαιτίας μη κατάλληλων περιβαλλοντικών συνθηκών

- Μην τοποθετείτε το προϊόν κοντά σε ανοιχτό παράθυρο. *Τυχόν σταγόνες βροχής στον ανεμιστήρα ενδέχεται να προκαλέσουν ηλεκτροπληξία.*
- Μην λειτουργείτε τον ανεμιστήρα σε χώρους με εκρηκτικά ή/και εύφλεκτα αέρια.
- Μην λειτουργείτε το προϊόν κοντά σε ανοικτή φλόγα, συσκευές μαγειρέματος ή προϊόντα που παράγουν θερμότητα, όπως καλοριφέρ, θερμάστρες και σόμπες.
- Βεβαιωθείτε ότι ο ανεμιστήρας δεν βρίσκεται κοντά σε κουρτίνες ή άλλα αντικείμενα που ενδέχεται να αναρροφηθούν μέσα στον ανεμιστήρα.

1. Κρατήστε τον ανεμιστήρα μόνο από τη λαβή (Εικ. 129, Αρ. 20) και τοποθετήστε τον σε μια σταθερή και επίπεδη επιφάνεια χωρίς σκόνη.
2. Εξασφαλίστε σταθερή τοποθέτηση. *Μην τοποθετείτε τον ανεμιστήρα επάνω στο καλώδιο τροφοδοσίας για να αποτρέψετε την ανατροπή του κατά τη λειτουργία.*
3. Στρέψτε το μπροστινό μέρος του ανεμιστήρα προς την κατεύθυνση που θέλετε να αερίσετε.

Για λεπτομερή ρύθμιση της ροής του αέρα, ο ανεμιστήρας μπορεί να ρυθμιστεί σε κλίση.

4. Χαλαρώστε τη βίδα ρύθμισης κλίσης (Εικ. 129, Αρ. 23).
5. Ρυθμίστε τον ανεμιστήρα στην επιθυμητή κλίση ανάλογα με την επιθυμητή ροή του αέρα.
6. Σφίξτε ξανά τη βίδα ρύθμισης κλίσης.

5.2 Σύνδεση

ΠΡΟΣΟΧΗ



Κίνδυνος τραυματισμού από σκόνταμμα και πέσιμο

- Προσέξτε ώστε το καλώδιο σύνδεσης να δρομολογείται κατά τέτοιον τρόπο, ώστε να μην εμποδίζει κανέναν ούτε να υφίσταται ζημιά.
- Εγκαταστήστε το προϊόν έτσι ώστε να μην υφίσταται κίνδυνος τραυματισμού ή πρόκλησης βλάβης, π.χ. λόγω πτώσης ή παρόμοιας αιτίας.

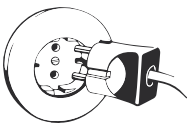

- Συνδέστε τον ανεμιστήρα σε μια πρίζα ασφαλείας.

Fig.130: Σύνδεση

5.3 Ρύθμιση επιπέδου λειτουργίας



Κίνδυνος τραυματισμού εξαιτίας μη κατάλληλου χειρισμού

- Λειτουργείτε τη συσκευή μόνο όταν το προστατευτικό πλέγμα είναι κλειστό και άθικτο.
- Μην τοποθετείτε δάχτυλα ή αντικείμενα μέσα στο προστατευτικό πλέγμα.

Αυτό μπορεί να οδηγήσει σε τραυματισμό ή βλάβη στη συσκευή.

- Κρατάτε τα μακριά μαλλιά και τα φαρδιά ρούχα μακριά από τον ανεμιστήρα.

Ενδέχεται να αναρροφηθούν από το ρεύμα αέρα.

- Μην το αφήσετε ΠΟΤΕ να λειτουργήσει χωρίς επίβλεψη.

Η ισχύς του ανεμιστήρα μπορεί να ρυθμιστεί σε 3 επίπεδα με τον περιστροφικό διακόπτη (Εικ. 129, Αρ. 22):

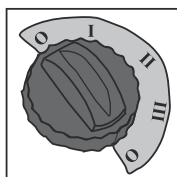

0 = ΑΠΕΝΕΡΓΟΠΟΙΗΣΗ

I = Ελαφριά ένταση

II = Μεσαία ένταση

III = Ισχυρή ένταση

Fig.131: Ρυθμίστε την ισχύ του ανεμιστήρα

5.4 Περιστροφή

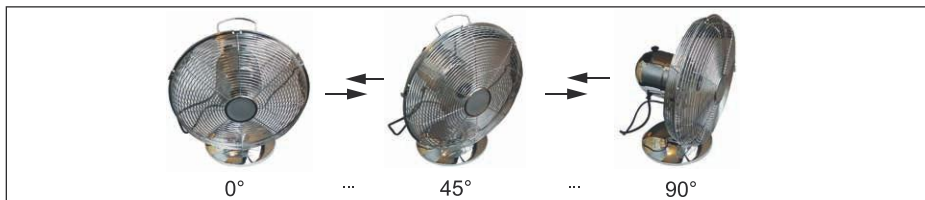
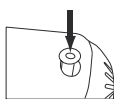

Fig.132: Περιστροφή

Ο ανεμιστήρας μπορεί να περιστραφεί κατά τη διάρκεια της λειτουργίας κατά 90°, Εικ. 132



Ενεργοποίηση: Πιέστε τον πείρο ρύθμισης περιστροφής (Εικ. 129, Αρ. 21) στο περίβλημα του μοτέρ.

Ο ανεμιστήρας αρχίζει να περιστρέφεται.

Fig.133: Περιστροφή „Ενεργή“

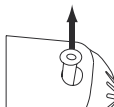

Απενεργοποίηση: Τραβήξτε τον πείρο από το περίβλημα του κινητήρα.

Η περιστροφή απενεργοποιείται και ο ανεμιστήρας σταματά στη θέση όπου απενεργοποιήθηκε η περιστροφή.

Fig.134: Περιστροφή „Απενεργή“

- Αποσυνδέετε τον ανεμιστήρα από το ρεύμα όταν δεν τον χρησιμοποιείτε.

6 Συντήρηση, φροντίδα, αποθήκευση και μεταφορά



ΠΡΟΣΟΧΗ

Κίνδυνος τραυματισμού από κινητά μέρη του προϊόντος.

- Μην κρατάτε μέλη του σώματος ανάμεσα σε μέρη που κόβουν.

ΕΠΙΣΗΜΑΝΣΗ

Υλικές ζημιές

- Οι εργασίες συντήρησης και επισκευής πρέπει να εκτελούνται μόνο από εξειδικευμένο τεχνικό προσωπικό.
- Ελέγχετε τακτικά την καλή κατάσταση στερέωσης του προϊόντος/ των βιδών.
- Μη σφίγγετε υπερβολικά τις βίδες.

Μπορεί να καταστραφεί το σπείρωμα.

- Πριν από τον καθαρισμό αποσυνδέστε τη συσκευή.
- Για τον καθαρισμό χρησιμοποιείτε μόνο στεγνό και απαλό πανί.
- Μη χρησιμοποιείτε μέσα καθαρισμού και χημικές ουσίες.
- Αποθηκεύεται σε δροσερό και ξηρό μέρος.
- Αν δεν πρόκειται να χρησιμοποιήσετε το προϊόν για μεγάλο χρονικό διάστημα, αποθηκεύστε το σε στεγνό και προστατευμένο από τη σκόνη χώρο, στον οποίο δεν έχουν πρόσβαση παιδιά.
- Φυλάξτε και χρησιμοποιήστε την αρχική συσκευασία για τη μεταφορά.

7 Γνωστοποίηση ευθύνης



Επιφύλασσομαστε για τυπογραφικά λάθη και αλλαγές στο προϊόν, τη συσκευασία ή την τεκμηρίωση του προϊόντος.

- Λαμβάνετε υπόψη τους όρους εγγύησης της εταιρείας μας. Ζητήστε πληροφορίες για αυτές στην τρέχουσα μορφή τους από τα στοιχεία επικοινωνίας που αναφέρονται.

8 Υποδείξεις απόρριψης

8.1 Προϊόντος



Σύμφωνα με την Ευρωπαϊκή Οδηγία ΑΗΗΕ, οι ηλεκτρικές και

ηλεκτρονικές συσκευές δεν πρέπει να απορρίπτονται με τα οικιακά απορρίμματα. Τα εξαρτήματά της συσκευής πρέπει να ανακυκλώνονται

ή να διατίθενται ξεχωριστά γιατί τα τοξικά και επικίνδυνα συστατικά, αν δεν απορριφθούν σωστά, μπορούν να προκαλέσουν μακροχρόνιες βλάβες στην υγεία και το περιβάλλον.

Ως καταναλωτής δεσμεύεστε από το νόμο να απορρίπτετε δωρεάν τις ηλεκτρικές και ηλεκτρονικές συσκευές στα σημεία του παραγωγού, του αντιπροσώπου ή στα δημόσια σημεία συλλογής στο τέλος της ζωής των συσκευών. Τα ειδικά σημεία ρυθμίζονται από το εθνικό δίκαιο. Το σύμβολο επάνω στο προϊόν, στο εγχειρίδιο χρήσης ή στη συσκευασία υποδεικνύει αυτούς τους όρους. Με αυτού του τύπου τον διαχωρισμό, την εφαρμογή απορριμμάτων και την απόρριψη χρησιμοποιημένων συσκευών, συμβάλλετε σημαντικά στην προστασία του περιβάλλοντος.

Αρ. WEEE: 82898622

8.2 Συσκευασία



Τα υλικά συσκευασίας μπορούν να διατεθούν δωρεάν στα κατάλληλα σημεία συλλογής - το χαρτί στο δοχείο χαρτιού, το πλαστικό στην κίτρινη σακούλα και το γυαλί στο δοχείο γυαλιού. DE4535302615620-V

ИНСТРУКЦИЯ ПО ЭКСПЛУАТАЦИИ

Содержание

1	Указания по технике безопасности	133
1.1	Общие сведения.....	133
1.2	Уровни предупреждения	134
1.3	Информация о целевых группах	134
2	Описание и функционирование.....	134
2.1	Продукт.....	134
2.2	Комплект поставки	135
2.3	Технические характеристики	136
3	Применение по назначению.....	136
4	Монтаж и обслуживание.....	137
4.1	Подготовка	137
4.2	Установка	137
5.	Эксплуатация	139
5.1	Установка	139
5.2	Подключение	139
5.3	Настройка силы обдува.....	140
5.4	Вращение	140
6	Техническое обслуживание, уход, хранение и транспортировка.....	141
7	Указание об ответственности	141
8	Указания по утилизации	141
8.1	Изделие	141
8.2	Упаковка	141

1 Указания по технике безопасности

1.1 Общие сведения

- Перед использованием полностью и внимательно прочтите руководство по эксплуатации.

Руководство по эксплуатации является частью изделия и содержит важные указания по его правильному применению.

- Сохраните руководство по эксплуатации.

Руководство по эксплуатации должно быть доступно на случай возникновения вопросов и при передаче изделия другому лицу.

- Используйте изделие, его части и принадлежности только в том случае, если они находятся в безупречном состоянии.
- Регулярно проверяйте, не поврежден ли кабель устройства.
- Не используйте устройство, если кабель поврежден.
- При возникновении вопросов или обнаружении дефектов, механических повреждений, неисправностей и других проблем, которые невозможно устранить на основании сопроводительной документации, обращайтесь к дилеру или производителю.
- Сравните технические характеристики изделия и питающей сети.

Они должны соответствовать друг другу или лежать в указанном диапазоне.



Опасность поражения электрическим током

- В экстренной ситуации, после использования и во время грозы извлекайте штепсельную вилку из розетки непосредственно за ее корпус.

- Не открывайте корпус.
- Не модифицируйте изделие и его принадлежности.
- Дотрагивайтесь до устройства только сухими руками.
- Не ставьте устройство у открытого окна.

Попадание капель дождя на вентилятор может привести к поражению электрическим током.

- Примите меры против непреднамеренного использования упаковки, мелких деталей и изоляционного материала.
- Используйте устройство только с закрытой исправной защитной решеткой.
- Не используйте устройство, если защитная решетка повреждена.
- Выключайте устройство и извлекайте сетевую вилку, прежде чем снимать защитную решетку.
- Всегда тяните за вилку, а не за кабель.
- Не просовывайте пальцы или предметы через защитную решетку.

Это может привести к травмам или повреждению устройства.

- Соблюдайте осторожность, если Вы носите длинные волосы или свободную одежду.

Воздушный поток может затянуть их в вентилятор.

- Не ставьте вентилятор вблизи занавесок или предметов, которые могут быть втянуты в него.
- Не используйте вентилятор там, где имеются взрывоопасные и/или горючие газы.
- Не ставьте и не используйте изделие вблизи источников открытого пламени, нагревательных или отопительных устройств, таких как радиаторы, нагревательные элементы и печи.

Условия эксплуатации и хранения

- Надежно размещайте, устанавливайте и транспортируйте изделие, его детали и принадлежности.

- Во время использования размещайте изделие на устойчивой, ровной, сухой и непыльной поверхности, чтобы оно не могло опрокинуться во время работы, а также чтобы исключить повреждение напольного покрытия из-за вибрации.
- Избегайте экстремальных нагрузок, таких как высокие и низкие температуры, сырость и прямые солнечные лучи, микроволны, а также вибрации и механическое давление.
- Не используйте устройство в пыльном окружении и в условиях недостаточного притока свежего воздуха.
- Не накрывайте изделие.
- Отверстия вентилятора и вентиляционные отверстия должны быть открытыми.
- НИ В КОЕМ СЛУЧАЕ не оставляйте изделие без присмотра во время эксплуатации.
- Выключайте устройство и отсоединяйте его от сети в случае простоя, установки принадлежностей, для очистки или при возникновении неисправности.

1.2 Уровни предупреждения



Предупреждение об опасностях, которые, если проигнорировать указания по технике безопасности, могут привести к смерти или серьезным травмам.

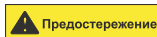

Предупреждение об опасностях, которые, если проигнорировать указания по технике безопасности, могут привести к травмам.



Предупреждение об опасностях, которые, если проигнорировать указания, могут привести к материальному ущербу.

1.3 Информация о целевых группах

Из-за рисков и возможных опасностей различной степени некоторые рабочие шаги должны выполняться только обученными специалистами:

Рабочий шаг	Группа пользователей
Монтаж, эксплуатация, уход, хранение, транспортировка, утилизация	конечные потребители и пользователи, обладающие базовыми знаниями в области механики и электротехники
Демонтаж, обслуживание, ремонт	Обученные специалисты >> требуются особые меры безопасности, специальные знания и инструменты!

Tab.36: Группы пользователей

Не предназначено для детей и лиц с ограниченными физическими и/или психическими возможностями.

2 Описание и функционирование

2.1 Продукт

Настольный вентилятор (12“), выполненный в ретро-стиле, приятно освежит в жаркие дни.

- 4 варианта скорости: выкл., низкая, средняя, высокая

- прочный металлический корпус
- устойчивая подставка с возможностью регулировки угла наклона

2.2 Комплект поставки

№	Описание	Количество (шт.)	Рисунок
1	Подставка	1	
2	Вкладыш подставки	1	
3	Блок двигателя с поворотным переключателем для регулировки силы обдува и цоколь	1	
4	L-образный винт крепления	1	
5	Подкладная шайба	1	
6	Винт с крестообразным шлицем Ø x Д = 11 x 15 мм	4	
7	Задняя защитная решетка	1	
8	Передняя защитная решетка	1	





9	а) Винт с крестообразным шлицем Ø x Д = 6,2 x 11,5 мм b) Schraubenmutter Ø = 6,0 мм	1	
10	Ротор	1	
11	Инструкция по эксплуатации	1	

Fig.135: Комплект поставки

2.3 Технические характеристики

Модель	39513
Входное напряжение	220-240 V _~ @ 50/60 Hz
Мощность (Вт) Потребляемая мощность в режиме ожидания (Вт)	40 --
Макс. объемный расход (м³/мин) Сервисная величина (м³/мин)/Вт	36 0,96
Макс. скорость воздушного потока (м/с)	5,5
Уровень звуковой мощности (дБА)	62
Вид защиты / Класс защиты	IPX0 / I 
Цвет	Хром
Размеры Ш x Д x В (см) Ø (см)	34 x 51 x 25 34
Вес нетто (г)	2900
Разъем устройства	Вилка с защитным контактом (тип F, CEE 7/7) 90°
Длина кабеля (включительно вилка с защитным контактом) [м]	1,6

Tab.37: Технические характеристики

3 Применение по назначению



Применение, идущее вразрез с описанием, содержащимся в главе «Описание и функционирование» или в главе «Указания по технике безопасности», запрещено. Изделие можно использовать только в сухих закрытых помещениях. Игнорирование и несоблюдение этих положений и указаний по технике безопасности может привести к серьезным несчастным случаям, травмам и материальному ущербу.

IPX0: Это изделие на защищено от воды.

4 Монтаж и обслуживание

4.1 Подготовка

1. Проверьте поставку на предмет комплектности и целостности.
2. Сравните технические характеристики изделия, питающей сети и периферийных устройств. Они должны быть идентичными.

4.2 Установка

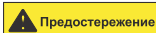

Опасность травмирования в случае спотыкания и падения

- Надежно размещайте, устанавливайте и транспортируйте изделие, его детали и принадлежности.

Порезы

- Не прикасайтесь к кромкам ротора.

Ротор имеет острые кромки.

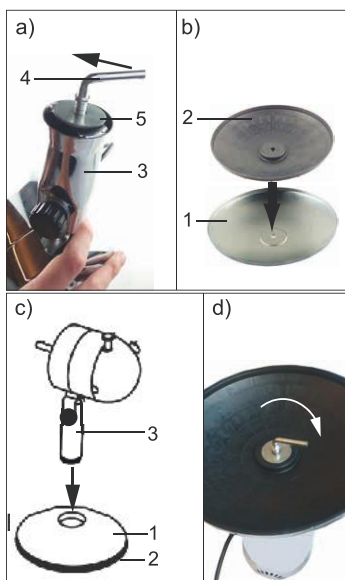

Fig. 136: Montage Basis

1. Ослабьте L-образный винт крепления (4) на цоколе.
2. Выкрутите винт, вращая его против часовой стрелки. Рис. 136 a).
3. Снимите подкладную шайбу (5) с цоколя (3).
4. Уложите вкладыш на подставку, как показано на рис. 136 b).
5. Установите цоколь на подставку. Рис. 136 c).

Цоколь должен войти в предусмотренное для него углубление.

6. Переверните цоколь и подставку. Отверстия на подставке и цоколе должны располагаться друг над другом.
7. Уложите подкладную шайбу на отверстие подставки.
8. Вставьте L-образный винт крепления через подкладную шайбу в отверстие вкладыша подставки и цоколя.
9. Прочно прикрутите L-образный винт крепления, вращая его по часовой стрелке. Рис. 136 d).

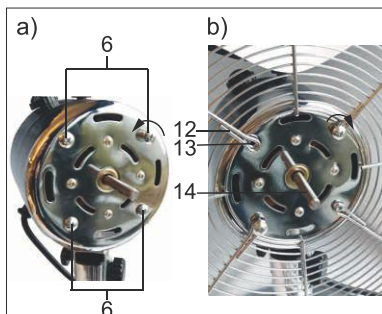

Fig. 137: Монтаж задней защитной решетки

10. Снова переверните блок цоколя и основания.
 11. Открутите четыре винта с крестообразным шлицем (6) ручкой вверх на ось двигателя (14).
 12. Установите заднюю защитную решетку (6) ручкой вверх на ось двигателя (14).
- Проушины защитной решетки (12) должны располагаться на одном уровне с отверстиями (13) на блоке двигателя.



13. Вставьте четыре винта с крестообразным шлицем через проушины защитной решетки в отверстия (13) на блоке двигателя.
14. Затяните винты с крестообразным шлицем, вращая их по часовой стрелке.

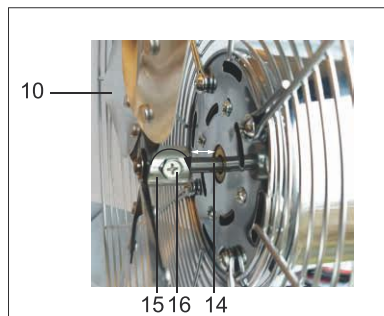

Fig. 138: Монтаж ротора

15. Выкрутите винт с крестообразным шлицем (16) на распорке (15) ротора (10), вращая его против часовой стрелки, чтобы образовалось достаточно большое отверстие.
16. Передвиньте ротор (9) с распоркой вперед на ось двигателя (14). Ротор с распоркой не должен прилегать непосредственно к блоку двигателя. См. рис. 138.
17. Снова затяните винт с крестообразным шлицем на распорке, вращая его по часовой стрелке.

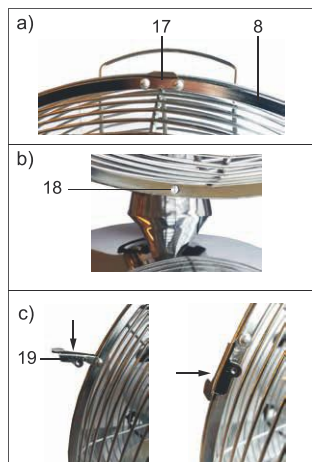

Fig. 139: Монтаж передней защитной решетки

18. Переместите переднюю защитную решетку (8) с подвеской (17) за край задней защитной решетки. Рис. 139 а).
19. Убедитесь в том, что два проема (18) внизу на раме обеих защитных решеток располагаются точно друг над другом. Рис. 139 б).
20. Установите четыре фиксирующих зажима (19), которые находятся по бокам передней защитной решетки, на раму защитных решеток. Рис. 139 с).
21. Вставьте полупотайной винт с крестообразным шлицем (8а) через проемы (18) передней и задней защитной решетки.
22. Зафиксируйте винт гайкой (8б).
23. Затяните винт с крестообразным шлицем, вращая его по часовой стрелке.



Fig. 140: Окончательно смонтированный настольный вентилятор

20 Ручка **21** Штифт для запуска вращения

- 22 Поворотный переключатель для регулировки силы обдува
- 23 Винт регулировки угла наклона

Окончание монтажа.

5. Эксплуатация

5.1 Установка



Опасность для жизни и здоровья из-за ненадлежащих окружающих условий



- Не ставьте устройство у открытого окна. Попадание капель дождя на вентилятор может привести к поражению электрическим током.
- Не используйте вентилятор там, где имеются взрывоопасные и/или горючие газы.
- Не ставьте и не используйте изделие вблизи источников открытого пламени, нагревательных или отопительных устройств, таких как радиаторы, нагревательные элементы и печи.
- Не ставьте вентилятор вблизи занавесок или предметов, которые могут быть втянуты в него.

1. Берите вентилятор за рукоятку (рис. 140, № 20) и ставьте его на непыльную, устойчивую горизонтальную поверхность.
2. Следите за тем, чтобы положение было устойчивым. Не ставьте вентилятор на электрический кабель, чтобы он не опрокинулся во время работы.
3. Поверните переднюю сторону напольного ретро-вентилятора в необходимом направлении.

Для точной регулировки вентилятор можно наклонить.

4. Ослабьте винт регулировки угла наклона (рис. 140, № 23).
5. Наклоните вентилятор в необходимое положение, из которого должен осуществляться обдув.
6. Снова затяните винт регулировки угла наклона.

5.2 Подключение

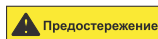

Опасность травмирования в случае спотыкания и падения



- Следите за тем, чтобы соединительный кабель прокладывался так, чтобы он никому не мешал и не мог быть поврежден.
- Устанавливайте изделие так, чтобы в результате падения, спотыкания и т.п. не пострадали люди или предметы.

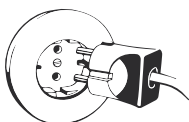

- Подключите вентилятор к розетке с защитным контактом.

Fig.141: Подключение

5.3 Настройка силы обдува

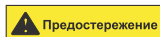

Опасность травмирования из-за ненадлежащего обращения

- Используйте устройство только с закрытой исправной защитной решеткой.
- Не просовывайте пальцы или предметы через защитную решетку.

Это может привести к травмам или повреждению устройства.

- Соблюдайте осторожность, если Вы носите длинные волосы или свободную одежду.

Воздушный поток может затянуть их в вентилятор.

- НИ В КОЕМ СЛУЧАЕ не оставляйте изделие без присмотра во время эксплуатации.

Сила обдува настраивается с помощью трехступенчатого поворотного переключателя (рис. 140, № 22):

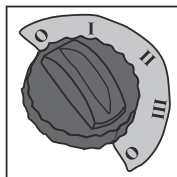

- 0 = ВЫКЛ.
- I = легкий обдув
- II = средний обдув
- III = сильный обдув

Fig.142: Настройка силы обдува

5.4 Вращение

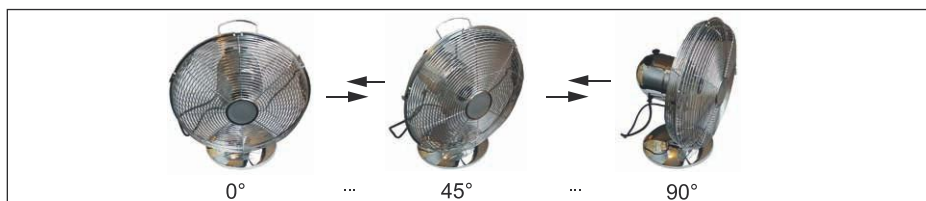
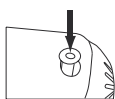

Fig.143: Вращение

Во время работы вентилятор может поворачиваться на 90°, рис. 143.



ВКЛ: Нажмите на штифт для запуска вращения (19, рис. 6) в корпусе двигателя.

Вентилятор начнет вращаться.

Fig.144: Вращение «ВКЛ»

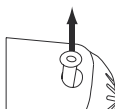

ВЫКЛ: Вытяните штифт из корпуса двигателя.

Вращение прекратится, и вентилятор остается в положении, в котором было прервано вращение.

Fig.145: Вращение «ВЫКЛ»

- Если вентилятор не используется, отсоединяйте его от сети.

6 Техническое обслуживание, уход, хранение и транспортировка

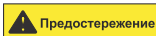

Опасность травмирования подвижными деталями изделия.

- Не держите конечности между режущими частями.

Замечать

Материальный ущерб

- Доверяйте выполнение работ по техническому обслуживанию и ремонту только квалифицированному персоналу.
- Регулярно контролируйте надежность крепления изделия/винтов.
- Не затягивайте винты слишком сильно.

Возможно повреждение резьбы.

- Перед очисткой необходимо вынуть вилку из розетки.
- Для очистки используйте только сухую и мягкую ткань.
- Не используйте чистящие средства и химикаты.
- Храните в прохладном и сухом месте.
- В случае длительного неиспользования храните изделие в не доступном для детей месте в сухом и защищенном от пыли окружении.
- Сохраните и используйте оригинальную упаковку для транспортировки.

7 Указание об ответственности



Возможны опечатки и изменения изделия, упаковки или документации на изделие.

- Соблюдайте наши гарантийные условия. Актуальную редакцию этих условий можно запросить по указанным контактным данным.

8 Указания по утилизации

8.1 Изделие



Согласно Директиве ЕС 2012/19/EU об отходах электротехнического и электронного оборудования, утилизация электрического и электронного оборудования вместе с бытовыми отходами недопустима. Элементы оборудования должны быть утилизированы

или отправлены на вторичную переработку отдельно, поскольку ядовитые и опасные элементы при ненадлежащей утилизации могут причинить серьезный вред здоровью и окружающей среде.

Как потребитель вы обязаны в соответствии с законом бесплатно утилизировать электрическое и электронное оборудование в конце его эксплуатационного срока у изготовителя, дилера или в общественных пунктах сбора. Подробности регулируются национальным законодательством. Символ, приведенный на изделии, в руководстве пользователя или на упаковке, указывает на данные положения. При подобном подходе в разделении, применении и утилизации отходов, состоящих из использованных устройств, вы совершаете значимый вклад в защиту окружающей среды. WEEE №: 82898622

8.2 Упаковка



В соответствующих пунктах сбора упаковки можно бесплатно утилизировать. Бумага выбрасывается в контейнер для бумаги, пластик – в желтые мешки, стекло – в контейнер для стекла.

DE4535302615620-V

İŞLETME KILAVUZU

İçindekiler

1	Güvenlik uyarıları	143
1.1	Genel hususlar	143
1.2	İkaz sınıfları	144
1.3	Hedef grubu bilgileri	144
2	Açıklama ve fonksiyon	144
2.1	Ürün	144
2.2	Teslimat kapsamı	145
2.3	Teknik veriler	146
3	Amacına uygun kullanım	146
4	Montaj ve Ayarlar	146
4.1	Hazırlık	146
4.2	Doğrultma	147
5.	İşletme	149
5.1	Doğrultma	149
5.2	Takma	149
5.3	Havalandırma kademelerinin ayarlanması	149
5.4	Rotasyon	150
6	Bakım, koruma, saklama ve taşıma	150
7	Sorumluluk uyarısı	151
8	Atığa çıkartma uyarıları	151
8.1	Ürün	151
8.2	Ambalaj	151

1 Güvenlik uyarıları

1.1 Genel hususlar

- Kullanımdan önce işletme kılavuzunu tamamen ve iyice okuyun. *İşletme kılavuzu, ürünün bir unsurudur ve doğru kullanıma yönelik önemli uyarılar barındırmaktadır.*
- İşletme kılavuzunu saklayın. *İşletme kılavuzunun belirsizliklerde ve ürünün başkasına verilmesi halinde mevcut bulunması gerekir.*
- Ürünü, ürün parçalarını ve aksesuarları sadece kusursuz durumdayken kullanın.
- Cihazın sağlam olup olmadığını düzenli olarak kontrol edin.
- Kablo hasarlıysa ürünü kullanmayın.
- Sorularınızda, bozukluklarda, mekanik hasarlarda, arızalarda ve ekteki dokümantasyonda öngörülemediği diğer problemlerde, bayinize veya üreticinize başvurun.
- Ürünün ve elektrik şebekesinin teknik verilerini karşılaştırın. *Bunlar birbirine uygun veya belirtilen aralıkta olmalıdır.*



Elektrik çarpması tehlikesi

- Acil durumda, kullanımdan sonra ve yağış halinde elektrik fişini doğrudan fiş muhafazasından çekin.
- Muhafazayı açmayın.
- Ürünü ve aksesuarları modifiye etmeyin.
- Cihazı ıslak ellerle kullanmayın.
- Ürünü açık bir pencerenin önüne koymayın. *Vantilatörle temas eden yağmur suyu, elektrik çarpmasına yol açabilir.*
- Verpackung, Kleinteile und Dämmmaterial gegen unbeabsichtigte Benutzung sichern.
- Cihazı sadece kapalı ve sağlam bir koruyucu ızgarayla kullanın.
- Koruyucu ızgara hasarlıysa cihazı kullanmayın.
- Önce cihazı kapatın ve sonrasında koruyucu ızgarayı çıkartmadan önce fişi prizden çekin.
- Daima fişten tutup çıkartın, kablodan çekmeyin.
- Koruyucu ızgaranın içine parmağınızı veya bir nesne sokmayın. *Bu davranış, yaralanmalara ve cihazda hasarlara yol açabilir.*
- Uzun saçları ve bol giysileri vantilatörden uzak tutun. *Bunlar hava akımı tarafından çekilebilir.*

- Vantilatörün, vantilatör tarafından çekilme riski olan perde veya nesnelere yakınında bulunmamasını sağlayın.
- Vantilatörü patlayıcı ve / veya yanıcı gazların bulunduğu alanlarda çalıştırmayın.
- Ürünü açık ateş, ocak veya kalorifer, ısıtıcı batarya ve soba gibi sıcaklık oluşturan ürünlerin yakınına yerleştirmeyin.

İşletme ve depolama koşulları

- Ürünü, ürün parçalarını ve aksesuarları güvenli bir şekilde yerleştirin, kurun ve taşıyın.
- Ürünü, işletim esnasında devrilmeyecek ve zemin vibrasyon sebebiyle hasar almayacak şekilde sağlam, düz, kuru ve tozsuz bir alana yerleştirin.
- Cihazı, sıcaklık, soğukluk, nem ve doğrudan güneş ışınması, mikrodalgalar veya titreşimler ve mekanik baskılar gibi aşırı yüklenmelere maruz bırakmayın.

- Ürünü tozlu ve yetersiz havalandırmalı yerlerde çalıştırmayın.
- Ürünü örtmeyin.
- Ventilator ızgaralarını ve havalandırma deliklerini açık bırakın.
- İşletme sırasında HİÇBİR ZAMAN gözetimsiz bırakmayın.
- Cihazı kapatın ve kullanmadığınız, aksesuar monte ettiğiniz, temizlediğiniz veya arızalı olduğu zamanlarda fişini prizden çıkartın.

1.2 İkaz sınıfları

UYARI

Güvenlik uyarılarının dikkate alınmaması halinde ölüm veya ciddi yaralanmalarla sonuçlanabilecek tehlikelere karşı ikaz.

İKAZ

Güvenlik uyarılarının dikkate alınmaması halinde yaralanmalarla sonuçlanabilecek tehlikelere karşı ikaz.

BİLDİRİ

Uyarıların dikkate alınmaması halinde maddi hasarlarla sonuçlanabilecek tehlikelere karşı ikaz.

1.3 Hedef grubu bilgileri

Farklı seviyedeki riskler ve tehlike potansiyelleri nedeniyle bazı çalışma adımlarının sadece eğitimli uzmanlarca gerçekleştirilmesi gerekir:

Çalışma adımı	Kullanıcı grubu
Montaj, işletim, koruma, depolama, taşıma, imha	Mekanik ve elektroteknik temel bilgilere sahip olan son tüketici ve kullanıcılar
Sökme, bakım, tamir	Eğitimli uzmanlar >> Özel güvenlik önlemleri, uzmanlık bilgisi ve araçlar gereklidir!

Tab.38: Kullanıcı grupları

Fiziksel ve/veya psikolojik olarak sınırlı yeteneklere sahip çocuk ve yetişkinlere uygun değildir.

2 Açıklama ve fonksiyon



2.1 Ürün

12" retro masa ventilatörü sıcak günlerde hoş bir serinleme sağlar.

- 4 güç kademesi: Kapalı, hafif, orta, güçlü
- sağlam metal gövde
- sağlam ve açısı ayarlanabilir kaide

2.2 Teslimat kapsamı

No.	Tanım	Sayı (adet)	Görsel
1	Temel	1	
2	Temel kullanımı	1	
3	Fan gücünü ve soketi ayarlamak için döner anahtarlı motor bloğu	1	
4	L tespit civatası	1	
5	Altlık pul	1	
6	Yıldız civata Ø x U = 11 x 15 mm	4	
7	Arka koruyucu ızgara	1	
8	Ön koruyucu ızgara	1	
9	a) Yıldız civata Ø x U = 6,2 x 11,5 mm b) Vida somunu Ø = 6,0 mm	1	

10	Rotor	1	
11	İşletme kılavuzu	1	

Tab.39: Tesliomat kapsamı

2.3 Teknik veriler

Model	39513
Giriş voltajı	220-240 V _~ @ 50/60 Hz
Güç (W) Bekleme modunda güç çekişi	40 --
Maks. volüm akımı (m ³ /dak) Servis değeri [(m ³ /dak) / W]	36 0,96
Maks. hava hızı (m/s)	5,5
Ses gücü seviyesi (dB _A)	62
Koruma türü / Koruma sınıfı	IPX0 / I 
Rengi	Krom
Ebatlar G x Y x U (cm) Ø (cm)	34 x 51 x 25 34
Net ağırlık (g)	2900
Cihaz bağlantısı	Koruyucu kontak fişi (F tipi, CEE 7/7) 90°
Kablo uzunluğu (koruyucu kontak fişi dahil) [m]	1,6

Tab.40: Teknik veriler

3 Amacına uygun kullanım

„Bu ürün sadece kişisel ve belirlenen amaçlar doğrultusunda kullanım için dir. Bu ürün ticari kullanım için tasarlanmamıştır. „Açıklama ve fonksiyon“ ya da „Güvenlik uyarıları“ bölümünde açıklanandan farklı bir kullanım yasaktır. Ürün sadece kuru iç mekanlarda kullanılabilir. Bu talimatların ve güvenlik uyarılarının dikkate alınmaması ciddi kazalara, yaralanmalara ve maddi hasarlara neden olabilir.

IPX0: Bu ürün suya karşı korumalı değildir.

4 Montaj ve Ayarlar

4.1 Hazırlık

1. Teslimat kapsamını eksiksizlik ve bütünlük açısından kontrol edin.
2. Ürünün, elektrik şebekesinin ve çevresel cihazların teknik verilerini karşılaştırın. Bu veriler aynı olmalıdır.



4.2 Doğrultma

⚠ İKAZ

Takılma ve düşme nedeniyle yaralanma tehlikesi

- Ürünü, ürün parçalarını ve aksesuarları güvenli bir şekilde yerleştirin, kurun ve taşıyın.

Uygunsuz ortam koşulları nedeniyle yaralanma tehlikesi

- Doğrudan güneş ışınına veya güçlü ışığa maruz kalan yerlere monte etmeyin. Bu durum, gözlerin yorulmasını destekler.

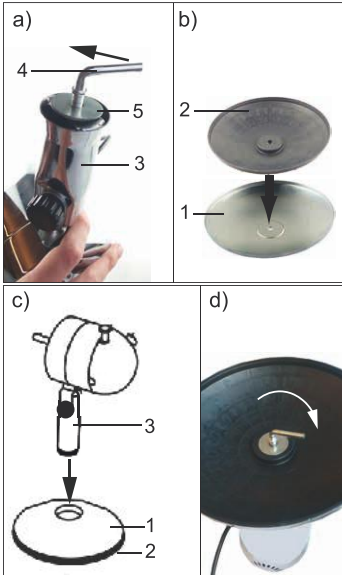

Fig.146: Temel montajı

1. L tespit civatasını (4) soketten çözün.
2. Saat yönünün tersine sökün. Şek. 146 a).
3. Altlık pulu (5) soketten (3) çekip çıkarın. sinn ab.
4. Şekil 1 b)›de gösterildiği gibi temele (1) yerleştirin.
5. Soketi temelin üzerine yerleştirin. Şek. 146 c). *Soket belirtilen derinliğe yerleşmelidir.*
6. Soketi ve temeli döndürün. *Temeldeki ve soketteki delikler birbirleriyle aynı hizada olmalıdır.*
7. Altlık pulunu temel deliğinin üzerine yerleştirin.
8. L tespit civatasını altlık pulundan ve ek parça temeli ve soket deliğinden geçirin.
9. L tespit civatasını saat yönünde döndürerek sıkın. Şek. 146 d)

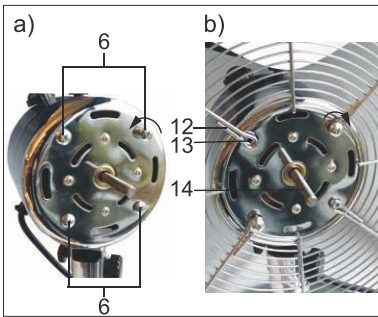

Fig.147: Arka koruyucu ızgara montajı

10. Soket ana birimini tekrar döndürün.
11. 4 yıldız vidayı (6) saat yönünün tersine döndürerek motor bloğundan sökün.
12. Arka koruyucu ızgarayı (6) tutamakla birlikte yukarıya doğru motor eksenine (14) itin. *Koruyucu ızgaradaki (12) delikler, motor bloğundaki deliklerle (13) aynı hizada olmalıdır.*
13. 4 yıldız vidayı koruyucu ızgaradaki deliklerden ve motor bloğundaki deliklerle (13) aynı hizada olmalıdır.
14. Yıldız vidayı saat yönünde döndürerek sıkın.

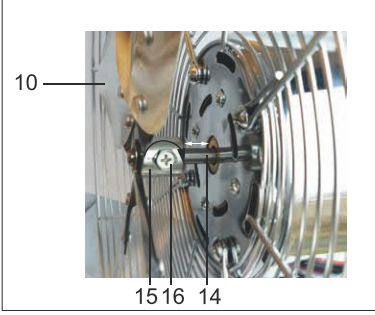

Fig.148: Rotor montajı

15. Rotorun (10) mesafe tutucusu (15) üzerindeki yıldız civatayı (16) saat yönünün tersine döndürerek iyi bir şekilde kesintisiz bir delik oluşana kadar döndürün.
16. Rotoru (9) mesafe tutucu ile birlikte ileriye motor eksenine (14) itin.

Rotor, mesafe tutucu ile birlikte doğrudan motorun bloğunun üstünde olmamalıdır. Bkz. Şek. 3.

17. Mesafe tutucu üzerindeki yıldız civatayı tekrar saat yönünde döndürerek sıkın.

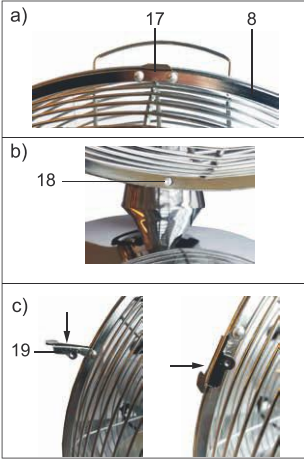

Fig.149: Ön koruyucu ızgara montajı

18. Ön koruyucu ızgarayı (8) askıyla (17) birlikte arka koruyucu ızgaranın kenarına itin. Şek. 149 a).
19. İki deliğin (18) iki koruyucu ızgara çerçevesinin altında birbirleriyle aynı hizada olup olmadığını kontrol edin. Şek. 149 b).
20. Ön koruyucu ızgaranın yanında bulunan 4 kilitleme klemensini (19) iki koruyucu ızgaranın çerçevesine itin. Şek. 149 c).
21. Mercimek başlı yıldız vidayı (8a) ön ve arka koruyucu ızgaranın deliklerinden (18) geçirin.
22. Bunları vida somunuyla (8b) birlikte sabitleyin.
23. Yıldız vidayı saat yönünde döndürerek sıkın.



Fig.150: Hazır monte edilmiş masa vantilatörü

- 20 tutamak
- 22 Fan gücünü ayarlayan döner şalter

- 21 Rotasyon ayar pimi
- 23 Eğimli ayar vidası

Montaj sonu.

5. İşletme

5.1 Doğrultma

UYARI



Uygun olmayan çevre koşulları sebebiyle hayati tehlike ve yaralanma tehlikesi

- Ürünü açık bir pencerenin önüne koymayın. *Vantilatörle temas eden yağmur suyu, elektrik çarpmasına yol açabilir.*
- Vantilatörü patlayıcı ve / veya yanıcı gazların bulunduğu alanlarda çalıştırmayın.
- Ürünü açık ateş, ocak veya kalorifer, ısıtıcı batarya ve soba gibi sıcaklık oluşturan ürünlerin yakınına yerleştirmeyin.
- Vantilatörün, vantilatör tarafından çekilme riski olan perde veya nesnelerin yakınında bulunmamasını sağlayın.

1. Vantilatörünü sadece tutamağından (görsel 150, no. 20) tutun ve toz suz, sağlam ve yatay bir yüzeye yerleştirin.

2. Sağlam durmasına dikkat edin.

Vantilatör işletme esnasında devrilmemesi için elektrik fişinde durmamalıdır.

3. Vantilatörünün ön tarafını, havalandırmak istediğiniz yöne doğru çevirin.

Vantilatör hassas ayarlama için eğilebilir.

4. Eğimli ayar vidasını (görsel 150, no 23) çözün.

5. Vantilatörü, havalandırmanın gelmesini istediğiniz pozisyona eğin.

6. Eğimli ayar vidasını tekrar sıkın.

5.2 Takma

İKAZ



Takılma ve düşme nedeniyle yaralanma tehlikesi

- Bağlantı kablosunun sadece kimseyi etkilemeyecek ve hasar görmeyecek şekilde döşenmesine dikkat edin.
- Ürünü, herhangi bir kişi veya eşya örn. düşme, tökezlenme gibi nedenlerden dolayı yaralanmayacak veya hasar görmeyecek şekilde kurun.

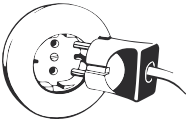

Fig.151: Takma

- Vantilatörü topraklı bir prize takın.

5.3 Havalandırma kademelerinin ayarlanması

İKAZ

Uygun olmayan kullanım sebebiyle yaralanma tehlikesi

- Cihazı sadece kapalı ve sağlam bir koruyucu ızgarayla kullanın.
- Koruyucu ızgaranın içine parmağınızı veya bir nesne sokmayın.

Bu davranış, yaralanmalara ve cihazda hasarlara yol açabilir.

- Uzun saçları ve bol giysileri vantilatörden uzak tutun.
Bunlar hava akımı tarafından çekilebilir.
- İşletme sırasında **HİÇBİR ZAMAN** gözetimsiz bırakmayın.

Fan gücü döner şalter döndürülerek (görsel 150, no 22) 3 kademe arasında ayarlanabilir:

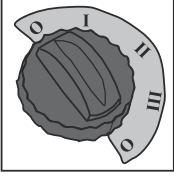

- 0 = KAPALI
I = Hafif havalandırma
II = Orta seviyede havalandırma
III = Güçlü havalandırma

Fig.152: Havalandırma gücünün ayarlanması

5.4 Rotasyon

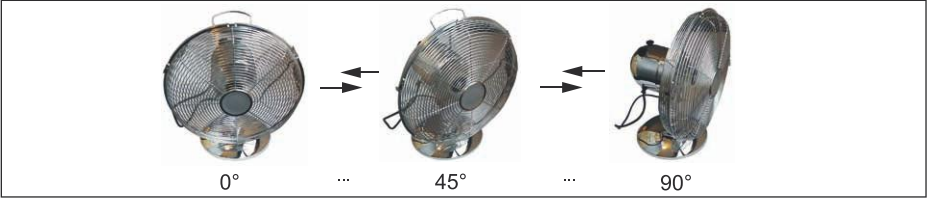
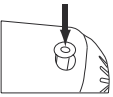

Fig.153: Rotasyon

Vantilatör işletme esnasında 90° döndürülebilir, res. 153.



AÇIK: Rotasyon ayar pimini (res. 150, no. 21) motor gövdesine bastırın.
Vantilatör dönmeye başlar.

Fig.154: Rotasyon „AÇIK“

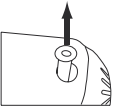

KAPALI: Pimi motor gövdesinden çıkartın.
Rotasyon işletmesi durdurulur ve vantilatör, rotasyonun durdurulduğu yerde kalır.

Fig.155: Rotasyon „KAPALI“

- Vantilatörü kullanmadığınızda prizde tutmayın.

6 Bakım, koruma, saklama ve taşıma



İKAZ

Hareketli ürün parçaları nedeniyle yaralanma tehlikesi vardır

- Uzuvarları kesici parçaların arasına koymayın.

BİLDİRİ**Maddi hasarlar**

- Bakım ve onarım çalışmaları sadece uzman personel tarafından gerçekleştirilebilir.
- Ürünün/cıvataların sıkı oturduğunu düzenli aralıklarla kontrol edin.
- Cıvataları çok fazla sıkmayın.

Dişliler zarar görebilir.

- Her temizlikten önce elektrik fişini prizden çekin.
- Temizlik için sadece kuru ve yumuşak bir bez kullanın.
- Temizlik maddesi ve kimyasallar kullanmayın.
- Soğuk ve kuru saklayın.
- Ürünü uzun süre kullanılmaması halinde çocukların erişemeyeceği, kuru ve toza karşı korunan bir ortamda saklayın.
- Orijinal ambalajını taşıma için saklayın ve bu amaçla kullanın.

7 Sorumluluk uyarısı

Üründeki, ambalajdaki veya ürün dokümantasyonundaki baskı hatası ve değişiklik hakkını saklı tutuyoruz.

- Garanti koşullarımızı dikkate alın. Bunların güncel formlarını aşağıdaki iletişim bilgileri üzerinden talep edebilirsiniz.

8 Atığa çıkartma uyarıları**8.1 Ürün**

Elektrikli ve elektronik cihazlar, Avrupa WEEE Direktifi uyarınca evsel atıklarla birlikte bertaraf edilemez. Bu cihazların parçaları, zehirli ve tehlikeli parçalar uygun olmayan imhada insan sağlığına ve çevreye kalıcı zarar verebileceğinden dolayı, ayrı olarak geri dönüşüm merkezlerine veya imha merkezlerine teslim edilmelidir.

Elektrikli veya Elektronik Donanım Yasasına (ElektroG) göre, sizden, tüketici olarak, kullanım ömürlerinin dolmasından sonra, ücretsiz olarak üreticiye, satın aldığımız yere veya özel olarak kurulan toplama merkezlerine geri göndermeniz istenmektedir. İmha bilgileri ilgili federal devlet yasalarında düzenlenmektedir. Ürün sembolü, kullanım kılavuzu ve/veya ambalaj bu hükümlere atıfta bulunur. Atık donanımı ayırma, geri dönüşüm ve imha tipi çevremizin korunmasına önemli katkıda bulunmaktadır.

WEEE no: 82898622

8.2 Ambalaj

Ambalajlar ücretsiz olarak ilgili toplama yerlerinde atığa çıkartılabilir: Kağıtlar kağıt kutularında, plastikler sarı torbalarda ve camlar kullanılmış cam konteynerinde. DE4535302615620-V

**Betriebsanleitung
User manual
Mode d'emploi**

Art. 39513

V 1.1 ss
REV 2019-04-26

Goobay®
by Wentronic GmbH
Pillmannstraße 12
38112 Braunschweig
Germany

Made in China
© by Wentronic Deutschland

Hotline: +49 (0)180) 5005882
E-Mail: info@mygoobay.de
Web: www.mygoobay.de

*(0,14 € / Minute aus dem deutschen Festnetz)
(0,14 € / minute from German landline)
(0,14 € / minute depuis un poste fixe allemand)
(0,14 € / minuto dalla rete fissa tedesca)